



## INSTALLATION INSTRUCTIONS FOR PART 99-5815

### APPLICATIONS **FORD/LINCOLN/MERCURY** *(See specific model/year list inside)*

# 99-5815



#### KIT FEATURES

- DIN Radio Provision with Pocket
- ISO Mount Radio Provision with Pocket
- Double DIN Radio Provision
- Stacked ISO Mount Units Provision

#### KIT COMPONENTS

- A) Radio Housing (DIN and ISO DIN) • B) ISO Brackets • C) ISO Trim Plate  
• D) Side brackets • E) Radio Housing (Double DIN and Stacked ISO DIN) • F) Double DIN Brackets • G) (8) Spacers • H) (4) Screws

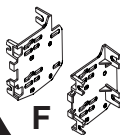
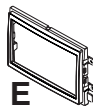
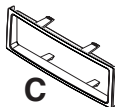
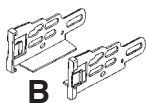
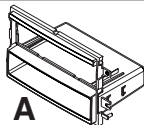

#### WIRING AND ANTENNA CONNECTIONS (Sold Separately)

##### Harness:

- Please see [www.metraonline.com](http://www.metraonline.com) for specific interface applications

##### Antenna Adapter:

- 40-CR10 - Chrysler antenna adapter 2002-up

#### TOOLS REQUIRED:

- Cutting Tool • Panel Removal Tool  
• Phillips Screwdriver • Socket Set



1-800-221-0932



[www.metraonline.com](http://www.metraonline.com)

© COPYRIGHT 2004-2009

METRA ELECTRONICS CORPORATION

## TABLE OF CONTENTS

### Dash Disassembly

<b>Ford Edge 2007.....</b>	<b>1</b>
<b>Ford F-150 2004-2006 / Expedition 2007.....</b>	<b>1</b>
<b>Lincoln Mark LT 2005-2007.....</b>	<b>1</b>
<b>Ford Mustang 2005-2007.....</b>	<b>2</b>
<b>Ford Five Hundred 2005-2007.....</b>	<b>3</b>
<b>Mercury Sable 2008.....</b>	<b>3</b>
<b>Ford Taurus 2008.....</b>	<b>3</b>
<b>Mercury Montego 2005-2007.....</b>	<b>3</b>
<b>Ford Fusion 2006-2007.....</b>	<b>4</b>
<b>Mercury Milan 2006-2007.....</b>	<b>4</b>
<b>Ford Freestyle 2005-2007.....</b>	<b>5</b>
<b>Ford Taurus X 2008.....</b>	<b>5</b>
<b>Ford Freestar 2004-2007.....</b>	<b>6</b>
<b>Mercury Monterey 2004-2007.....</b>	<b>6</b>
<b>Ford Focus 2005-2007.....</b>	<b>7</b>
<b>Ford Explorer 2006-07.....</b>	<b>8</b>
<b>Ford Explorer Sport Trac 2006-2007.....</b>	<b>8</b>
<b>Mercury Mountaineer 2006-2007.....</b>	<b>8</b>
<b>Ford F Series Super Duty 2005-2007.....</b>	<b>9</b>
<b>Ford Super Duty 2008.....</b>	<b>10</b>
<b>Lincoln Navigator 2007.....</b>	<b>11</b>
<b>Lincoln MKX 2007.....</b>	<b>12</b>
<b>Lincoln MKZ 2007.....</b>	<b>13,14</b>
<b>Lincoln Zephyr 2006.....</b>	<b>13,14</b>

### Kit Assembly

<b>DIN Radio Provision with Pocket.....</b>	<b>15</b>
<b>ISO Mount Radio Provision with Pocket.....</b>	<b>16</b>
<b>Double DIN Radio Provision.....</b>	<b>17</b>
<b>Stacked ISO Mount Units Provision.....</b>	<b>18</b>

<b><u>Final Assembly</u>.....</b>	<b>19</b>
-----------------------------------	-----------

*\*Note: Refer also to the instructions included with the aftermarket radio.*



**KNOWLEDGE IS POWER**  
 enhance your installation and fabrication skills  
 by enrolling in the most recognized and respected  
 mobile electronics school in our industry.  
 Log onto [www.installerinstitute.com](http://www.installerinstitute.com)  
 or call 800-354-6782 for more information  
 and take steps toward a better tomorrow.

**FORD F-150 2004-2007**  
**LINCOLN MARK LT 2005-2006**  
**FORD EXPEDITION 2007**  
**FORD EDGE 2007-09**

- 1** Disconnect the negative battery terminal to prevent an accidental short circuit.
- 2** Unsnap and remove entire panel surrounding the radio and climate controls. (Figure A)
- 3** Remove (4) 9/32" screws to remove the factory radio. (Figure B)

*Continue to kit assembly.*

**A**

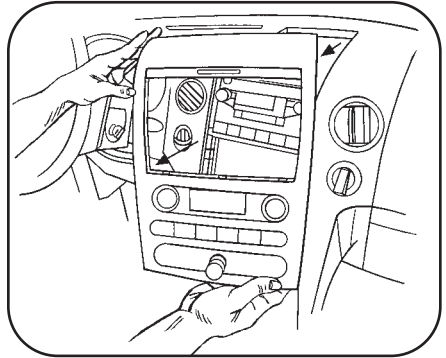

**B**

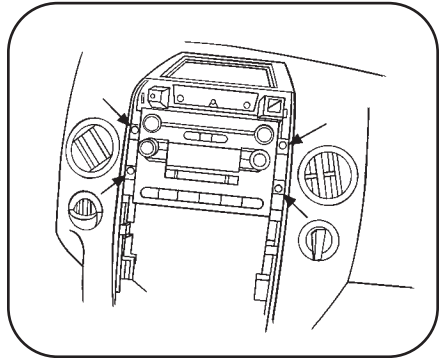

**FORD MUSTANG 2005-2009**

*\*Note: Refer also to the instructions included with the aftermarket radio.*

- 1 Disconnect the negative battery terminal to prevent an accidental short circuit.
- 2 Remove the small rectangular shifter lever trim panel if equipped. (Figure A)
- 3 Remove (2) Phillips screws from under the center armrest at the back of the shifter trim panel (including cup holders). (Figure B)
- 4 Unclip and remove panel. (Figure B)
- 5 Unclip and remove the (2) center stack trim panels from the left and right side of the radio and climate controls. (Figure C)
- 6 Remove (6) 9/32" screws from center trim panel surrounding the radio and climate controls then unclip and remove panel. (Figure D)
- 7 Remove (4) 9/32" screws from the radio to remove. (Figure E)

*Continue to final assembly.*

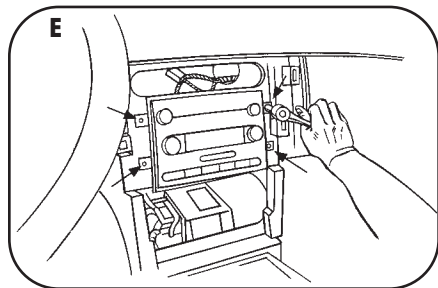
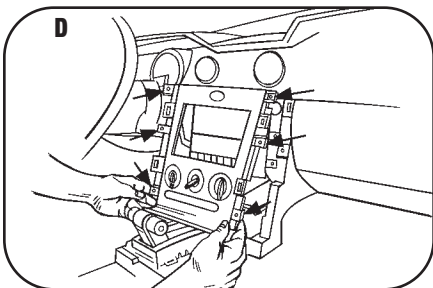
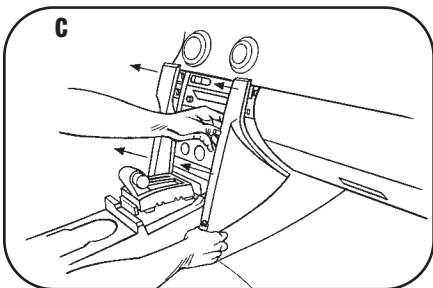
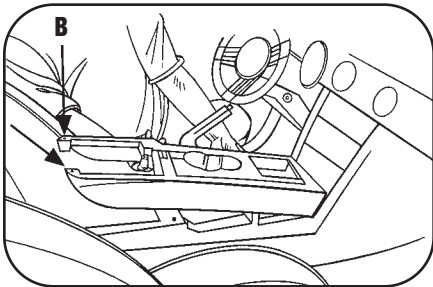
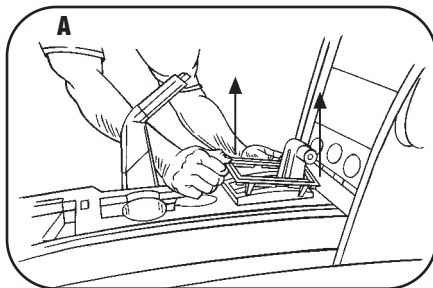

**FORD FIVE-HUNDRED 2005-2007/FORD TAURUS 2008-09  
 MERCURY MONTEGO 2005-2007, MERCURY SABLE 2008-09**

*\*Note: Refer also to the instructions included with the aftermarket radio.*

- 1 Disconnect the negative battery terminal to prevent an accidental short circuit.
- 2 Unclip and remove the small rectangular trim around shift lever. (Figure A)
- 3 Unclip and remove the entire panel (including cup holders) surrounding the shift lever. (Figure B)
- 4 Remove (2) 9/32" screws at the bottom of the center radio/climate control panel. (Figure C)
- 5 Unclip and remove the center panel. (Figure D)
- 6 Remove (4) 9/32" screws from the radio to remove. (Figure E)

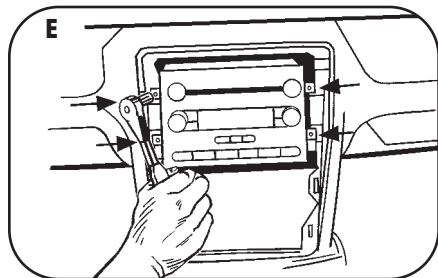
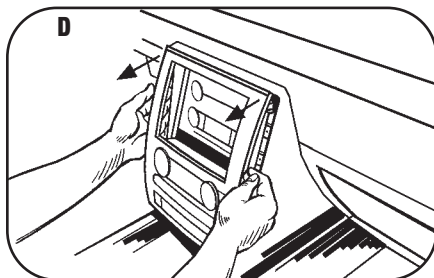
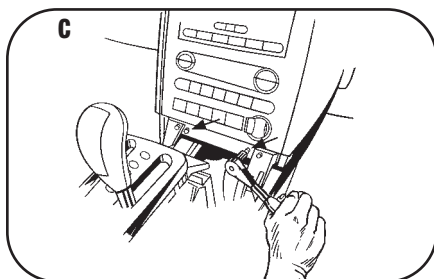
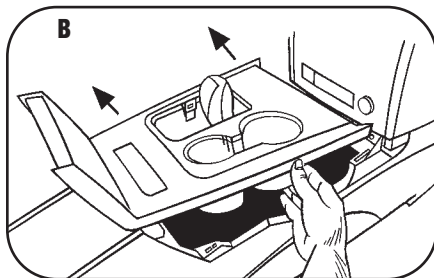
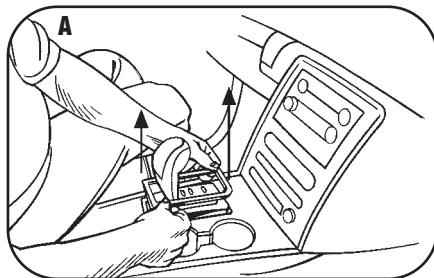

*Continue to final assembly.*

**FORD FUSION 2006-2007**  
**MERCURY MILAN 2006-2008**

- 1** Disconnect the negative battery terminal to prevent an accidental short circuit.
- 2** Unsnap and remove entire panel surrounding the radio and climate controls. (Figure A)
- 3** Remove (4) 9/32" screws to remove the factory radio. (Figure B)

*Continue to kit assembly.*

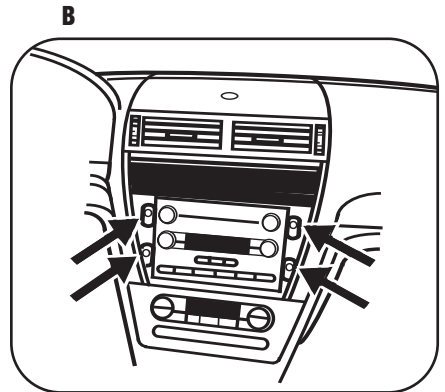
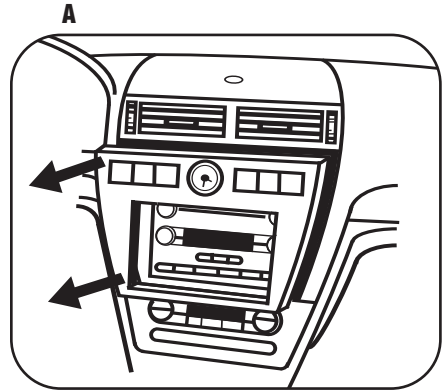

**FORD FREESTYLE 2005-2007**  
**FORD TAURUS X 2008-09**

- 1** Disconnect the negative battery terminal to prevent an accidental short circuit.
- 2** Unclip and remove entire panel surrounding the radio and a/c controls. (Figure A)
- 3** Remove (4) 9/32" screws from radio to remove. (Figure B)

*Continue to kit assembly.*

**A**

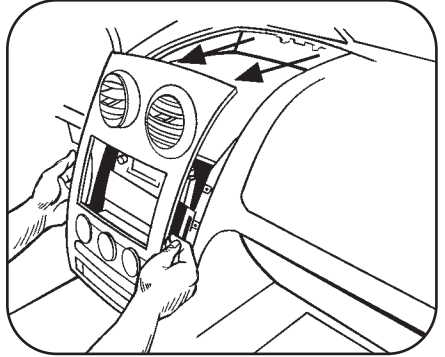

**B**

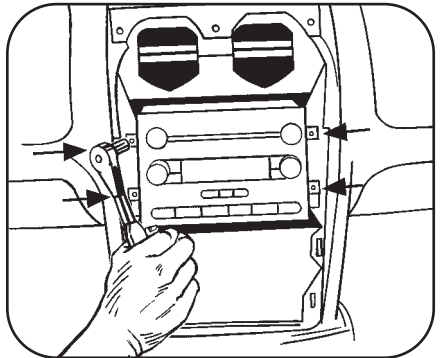

**FORD FREESTAR 2004-2007**  
**MERCURY MONTEREY 2004-2007**

- 1 Disconnect the negative battery terminal to prevent an accidental short circuit.
- 2 Unsnap and remove entire panel surrounding the radio and climate controls. (Figure A)
- 3 Remove (4) 9/32" screws to remove the factory radio. (Figure B)

*Continue to kit assembly.*

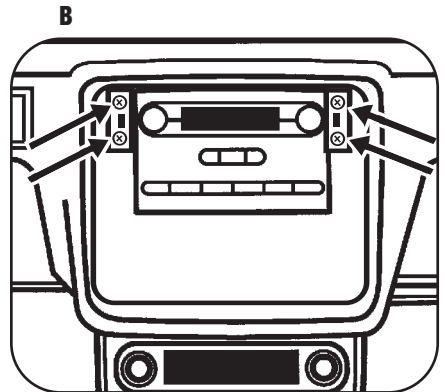
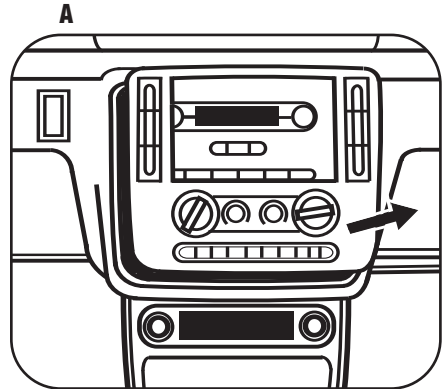

**FORD FOCUS 2005-2007**

- 1** Disconnect the negative battery terminal to prevent an accidental short circuit.
- 2** Unsnap and remove entire panel surrounding the radio and climate controls. (Figure A)
- 3** Remove (4) 9/32" screws to remove the factory radio. (Figure B)

*Continue to kit assembly.*

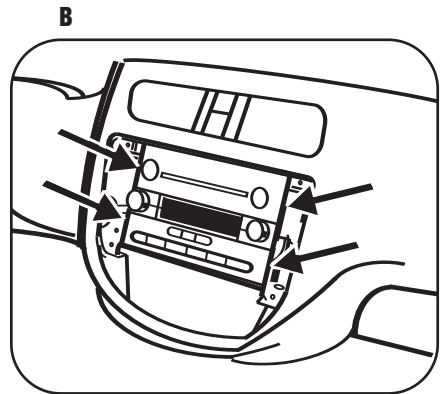
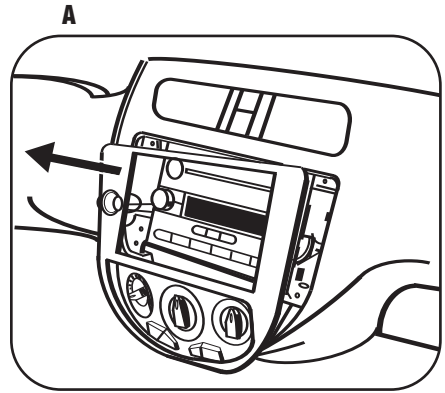

**FORD EXPLORER/EXPLORER SPORT TRAC 2006-2009  
MERCURY MOUNTAINEER 2006-2009**

- 1 Disconnect the negative battery terminal to prevent an accidental short circuit.
- 2 Open center console and remove (2) Phillips screws then unclip and remove entire panel surrounding shifter. (Figure A)

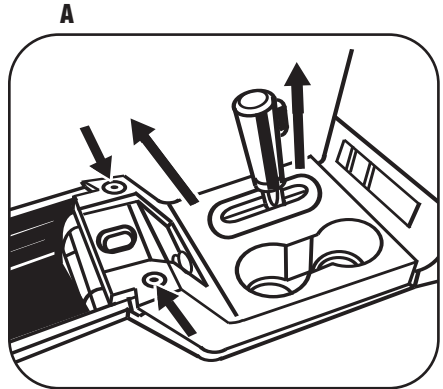

B

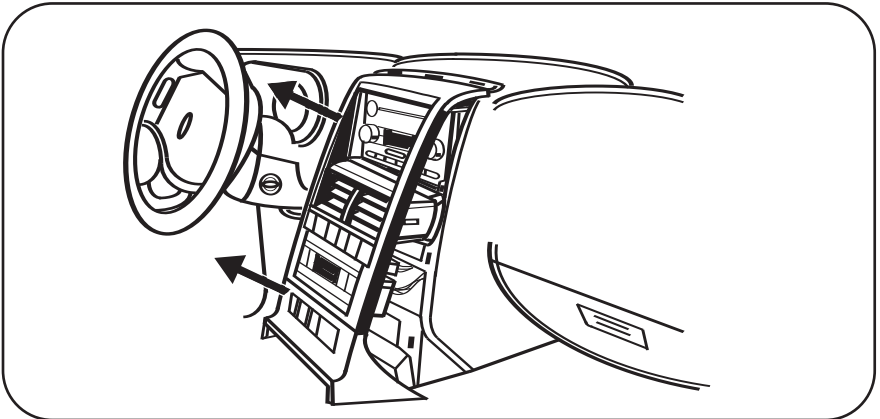

- 3 Remove dash panel surrounding radio to access the factory radio screws. (Figure B)
- 4 Remove (4) 9/32" screws to remove the factory radio. (Figure C)

*Continue to kit assembly.*

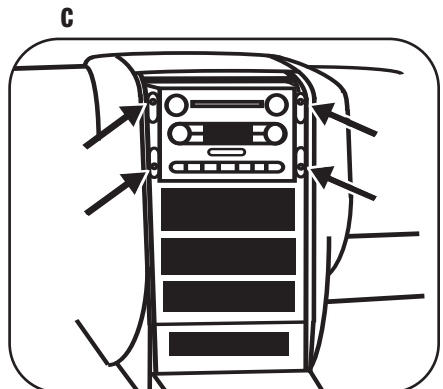

**FORD F SERIES SUPER DUTY 2005-2007**

- 1 Disconnect the negative battery terminal to prevent an accidental short circuit.
- 2 Unsnap and remove entire panel surrounding the radio and climate controls. (Figure A)

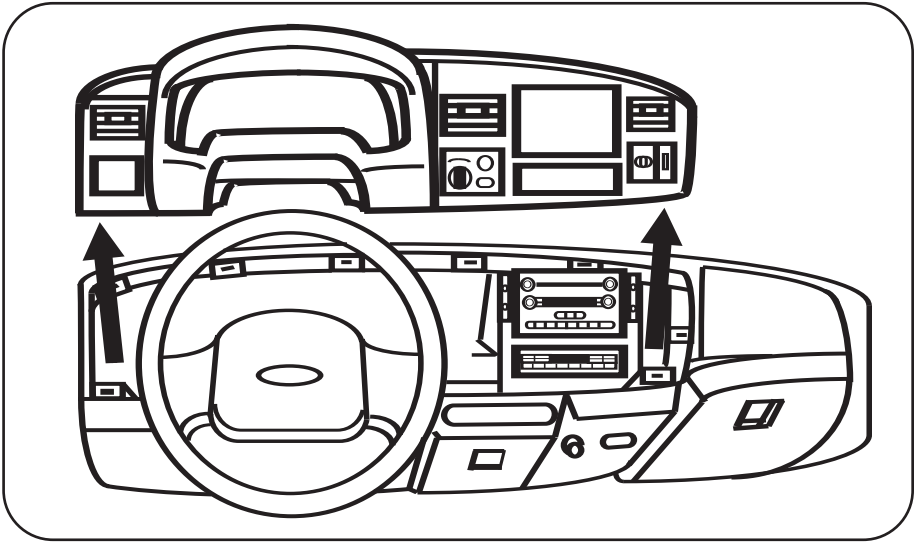
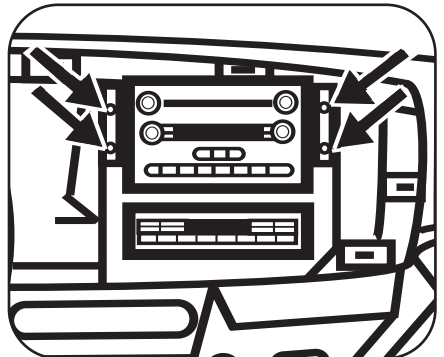
**A**

**B**

- 3 Remove (4) 9/32" screws to remove the factory radio. (Figure B)

*Continue to kit assembly.*

**FORD SUPER DUTY 2008-09**

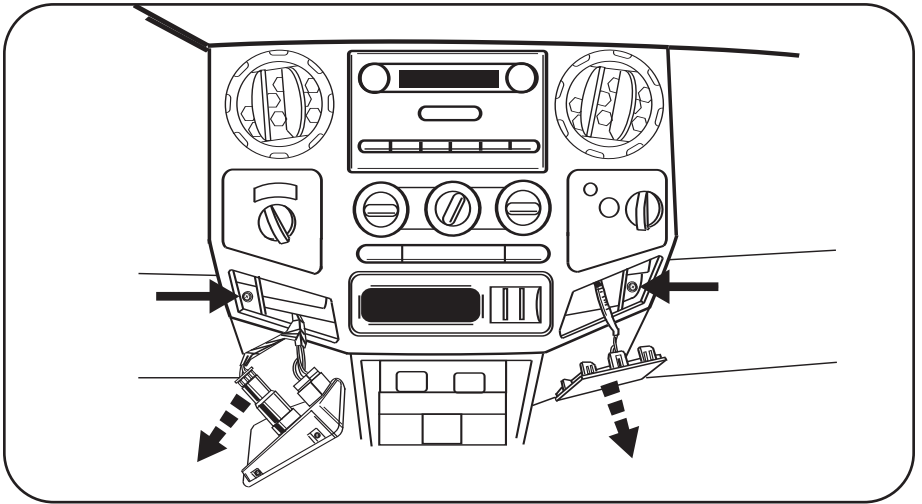
- 1** Disconnect the negative battery terminal to prevent an accidental short circuit.
- 2** Unclip and remove the power outlet panel and the blank panel on the left and right side of the radio trim panel.  
(Figure A)

**A**

- 3** Remove the (2) 9/32" screws exposed behind the two panels remove in step 2.
- 4** Unclip and remove the entire radio trim panel including the a/c control and vents.
- 5** Remove (4) 9/32" screws securing the radio.

*Continue to kit assembly*

## LINCOLN NAVIGATOR 2007-09

- 1** Disconnect the negative battery terminal to prevent an accidental short circuit.
- 2** Unclip and remove the panel surrounding the shifter. (Figure A)
- 3** Remove (2) 9/32" screws from the bottom of the radio/climate control trim panel. (Figure B)
- 4** Unclip and remove the entire panel surrounding the radio and including the climate controls. (Figure B)
- 5** Remove (4) 9/32" screws securing the radio. Unplug and remove the Radio.

*Continue to kit assembly.*

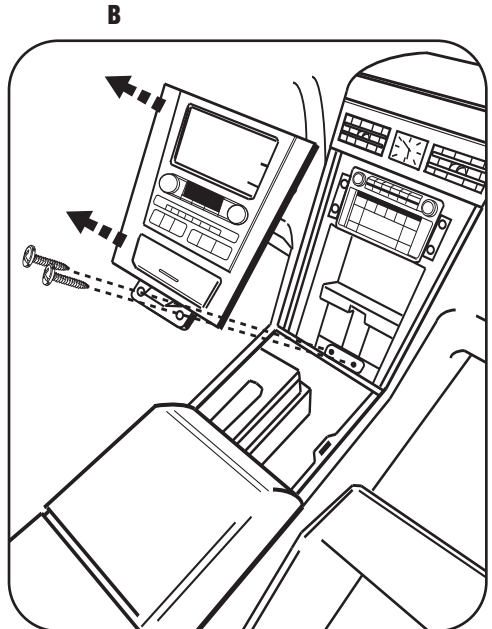
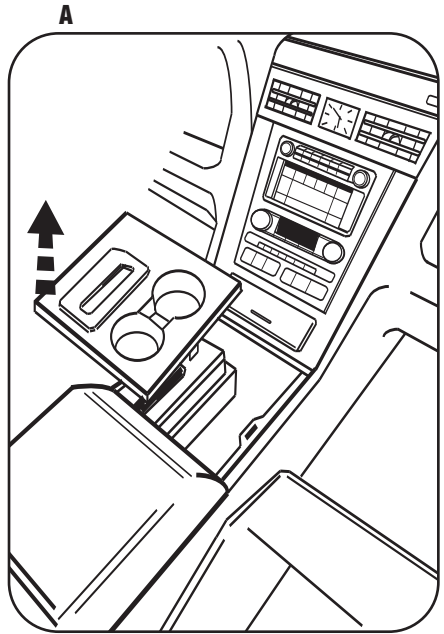

**LINCOLN MKX 2007-09**

- 1** Disconnect the negative battery terminal to prevent an accidental short circuit.
- 2** Open center console lid and unclip and remove the center console trim panel surrounding the shifter. (Figure A)
- 3** Remove (2) Phillips screws from the storage bin then unclip and remove the bin. (Figure B)
- 4** Unclip and remove the upper and lower center trim panel as one assembly. (Figure C)
- 5** Remove (4) 9/32" screws securing the radio. Unplug and remove the Radio.

*Continue to kit assembly.*

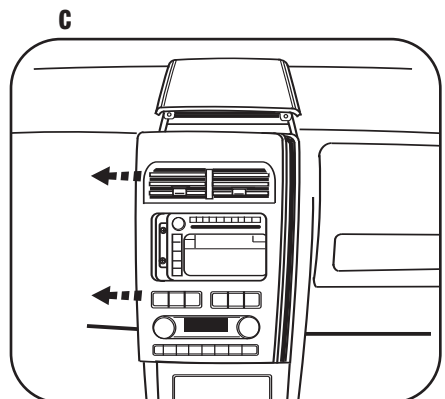
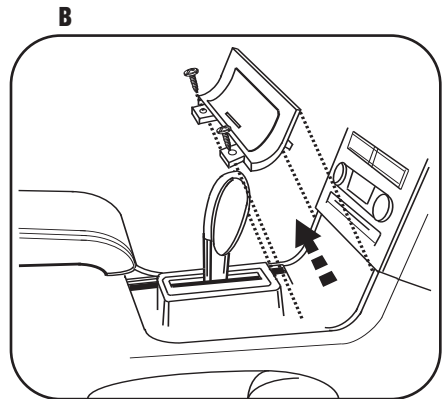
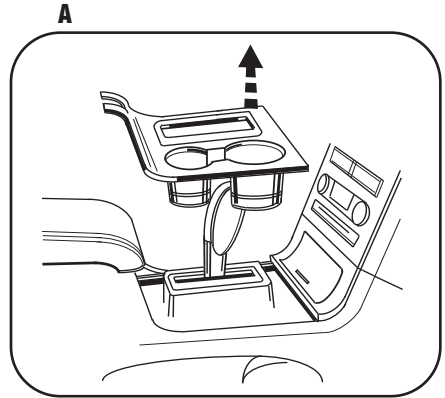

**LINCOLN MKZ 2007-09/LINCOLN ZEPHYR 2006**

- 1 Disconnect the negative battery terminal to prevent an accidental short circuit.
- 2 Unclip and remove the top of the center console. (Figure A)
- 3 Open ashtray door and remove ashtray then remove (1) Phillips screw from inside ashtray cavity. Close ashtray door.
- 4 Unclip and remove the climate control and trim panel assembly starting at the bottom edge. (Figure B)
- 5 Open the climate control vents and pull straight outward to remove. (Figure C)

*Continue on page 14.*

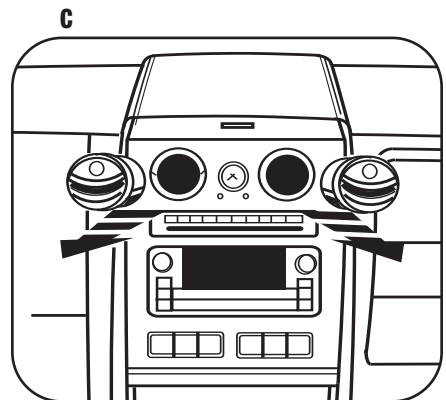
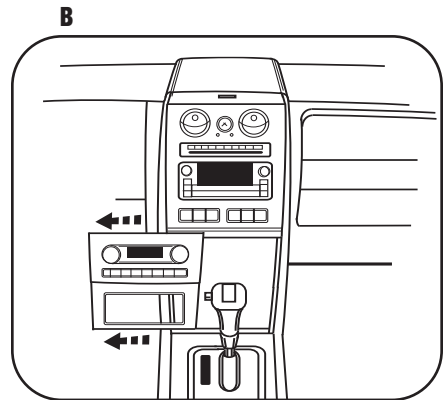
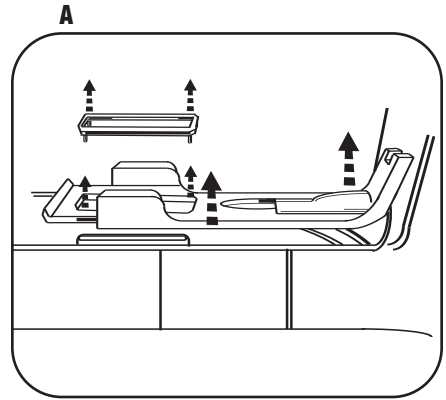

**LINCOLN MKZ 2007-09/LINCOLN ZEPHYR 2006**

- 6** Remove (2) 9/32" from the bottom of the radio trim panel assembly and (2) 9/32" screws from inside the vents. (Figure D)
- 7** Unclip the radio trim panel/radio assembly. Unplug and remove assembly. (Figure D)
- 8** Remove (4) 9/32" screws securing the radio to the trim panel and remove the radio. (Figure E)

*Continue to kit assembly.*

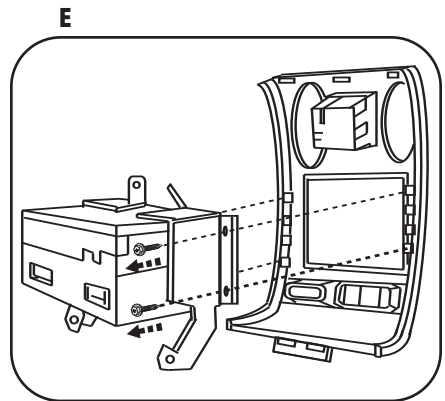
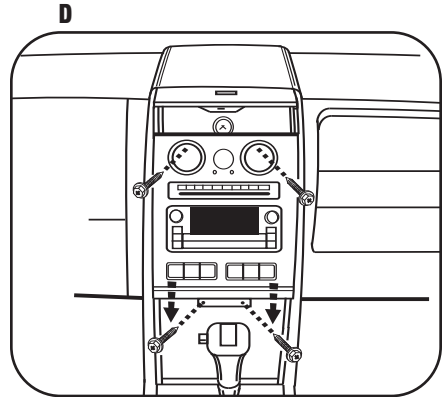

## **DIN RADIO PROVISION WITH POCKET**

***NOTE:*** Refer also to the instructions included with the aftermarket radio.

- 1 (a) For the **Ford Edge/Expedition 2007, Explorer 2006-07, Fusion 2006-07, Mustang 2007 and the Super Duty 2008** attach the included spacers to the back of the radio housing mounting tabs. (Figure 1A)  
***NOTE:*** Use the screws supplied with this kit to mount the radio housing in the vehicles that require the spacers.

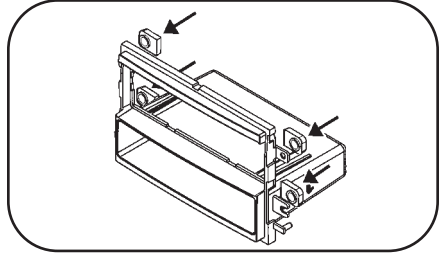
**1A**

- (b) For the **Ford Freestar 2004-07, Monterey 2004-07, Focus 2005-07, and the F Series Super Duty 2005-07**, slide the included brackets onto the sides of the radio housings pocket from the back of the housing forward. (Figure 1B)

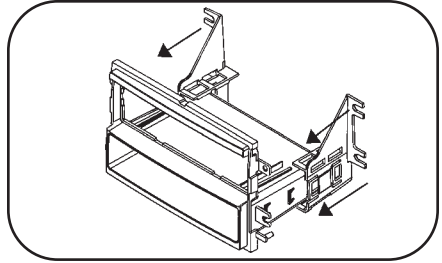
**1B**

**If your vehicle is not listed above move to step 2.**

- 2 Slide the DIN cage into the Radio Housing and secure by bending the metal locking tabs outward. (Figure A)

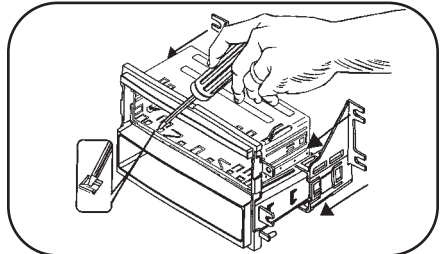
**A**

- 3 Slide the aftermarket radio into the cage until it snaps in place. (Figure B)

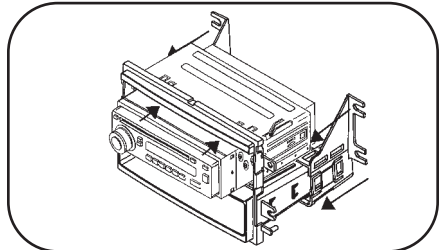
**B**

*Continue to final assembly*

## ISO MOUNT RADIO PROVISION WITH POCKET

**NOTE:** Refer also to the instructions included with the aftermarket radio.

- 1 (a) For the **Ford Edge/Expedition 2007, Explorer 2006-07, Fusion 2006-07, Mustang 2007 and the Super Duty 2008** attach the included spacers to the back of the radio housing mounting tabs. (Figure 1A)

1A

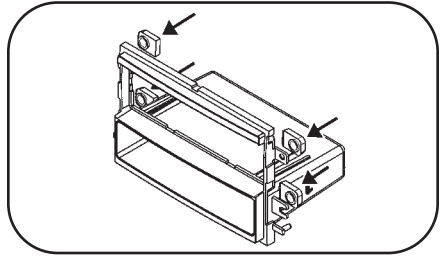

**NOTE:** Use the screws supplied with this kit to mount the radio housing in the vehicles that require the spacers.

- (b) For the **Ford Freestar 2004-07, Monterey 2004-07, Focus 2005-07, and the F Series Super Duty 2005-07**, slide the included brackets onto the sides of the radio housings pocket from the back of the housing forward. (Figure 1B)

1B

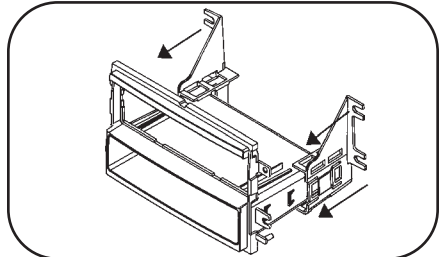

**If your vehicle is not listed above move to step 2.**

- 2 Mount the ISO Brackets to the head unit with the screws supplied with the unit. (Figure A)

A

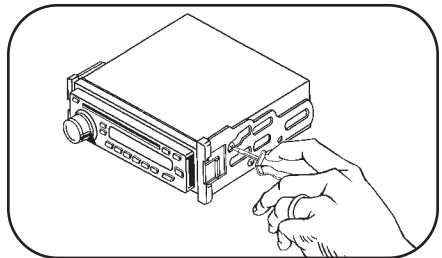

- 3 Slide the head unit into the radio opening until the side clips engage (Figure B)

B

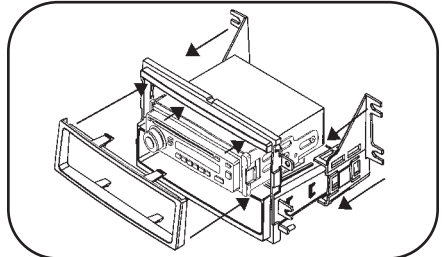

- 4 Snap the Trim Plate into the Radio Housing. (Figure B)

*Continue to final assembly*

## DOUBLE DIN RADIO PROVISION

*\*Note: Refer also to the instructions included with the aftermarket radio.*

- For the **2007 Ford Edge/Expedition, 2006-07 Explorer/Fusion/Mercury Milan, 2004-07 F-150, 2005-07 Five Hundred/Freestyle/Mustang/Mercury Montego, 2005-07 Lincoln Mark LT** and the **2008 Super Duty**, cut and remove the rear mounting tabs from the Double DIN Brackets
  - If your vehicle is not listed above move to step 2.

For the **2007 Ford Edge/Expedition, 2006-07 Explorer, 2006-07 Fusion, 2007 Mustang** and the **2008 Super Duty** attach the included spacers to the back of the radio housing mounting tabs.

- If your vehicle is not listed above move to step 3. (Figure A)

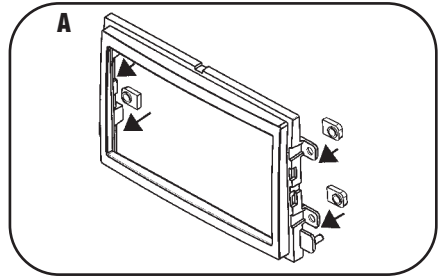

**NOTE:** Use the screws supplied with this kit to mount the radio housing in the vehicles that require the spacers.

- Attach the double DIN brackets to the radio housing. **Note:** The notch in the housing should be on top. (Figure 3A,3B)

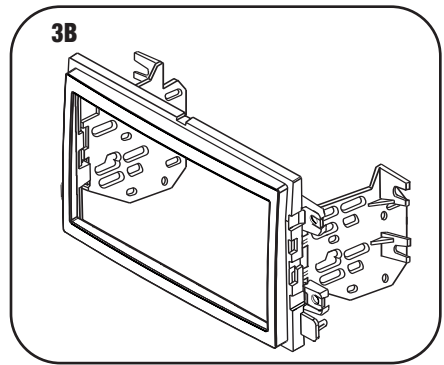
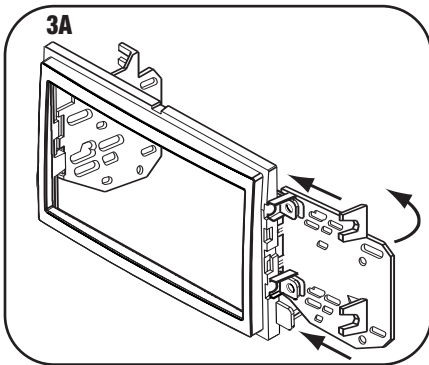

- Slide the Double DIN radio into the radio housing/bracket assembly and secure the radio to the assembly using the screws supplied with the radio. (Figure C)

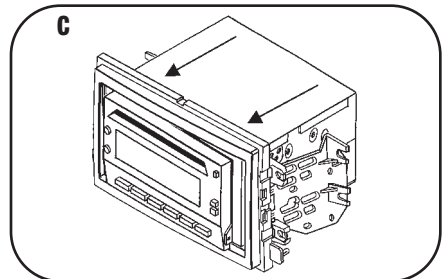

Continue to kit assembly.

**STACKED ISO MOUNT UNITS PROVISION**

*\*Note: Refer also to the instructions included with the aftermarket radio.*

- 1** For the **2007 Ford Edge/Expedition, 2006-07 Explorer/Fusion/Mercury Milan, 2004-07 F-150, 2005-07 Five Hundred/Freestyle/Mustang/Mercury Montego, 2005-07 Lincoln Mark LT and the 2008 Ford Super Duty**, cut and remove the rear mounting tabs from the Double DIN Brackets.

a. If your vehicle is not listed above move to step 2.

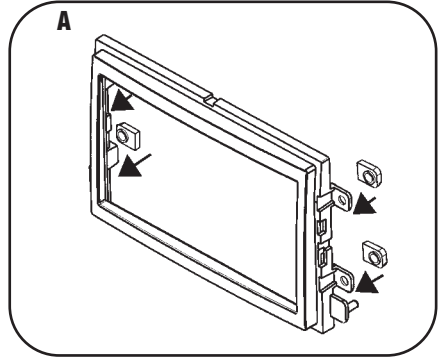

- 2** For the **2007 Ford Edge/Expedition, 2006-07 Ford Explorer, 2006-07 Ford Fusion, 2007 Mustang and the 2008 Super Duty** attach the included spacers to the back of the radio housing mounting tabs.

(Figure A)

a. If your vehicle is not listed above move to step 3.

**NOTE:** Use the screws supplied with this kit to mount the radio housing in the vehicles that require the spacers.

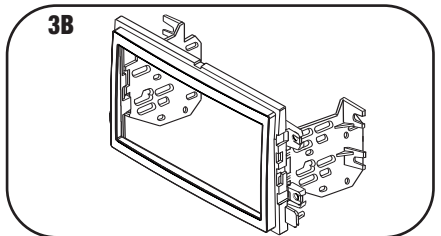
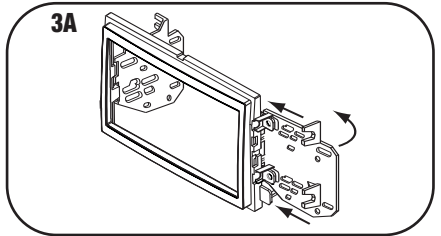

- 3** Attach the double DIN brackets to the radio housing. **Note:** The notch in the housing should be on top. (Figure 3A,3B)

- 4** Slide the ISO mount units into the radio housing/bracket assembly and secure the units to the assembly using the screws supplied with the units. (Figure C)

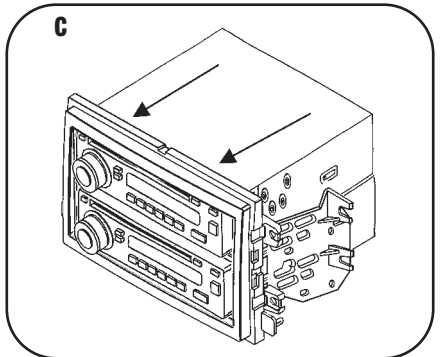

Continue to kit assembly.

## FINAL ASSEMBLY

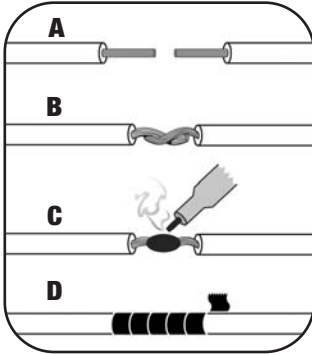

**(A) Strip wire ends back 1/2"**

**B) Twist ends together**

**C) Solder**

**D) Tape**

- 1 Locate the factory wiring harness in the dash. Metra recommends using the proper mating adapter and making connections as shown. (Isolate and individually tape off the ends of any unused wires to prevent electrical short circuit.)
- 2 Re-connect the negative battery terminal and test the unit for proper operation.
- 3 Reassemble radio and dash assemblies in reverse order of disassembly.

***NOTE: Use the screws supplied with this kit to mount the radio housing in the vehicles that require the spacers.***

### **FINAL WIRING CONNECTIONS**

Make wiring connections using the EIA color code chart shown below and the instructions included with the head unit. Metra recommends making connections as shown below; Strip, Splice, Solder, Tape. Isolate and individually tape off ends of any unused wires to prevent electrical short circuit.

#### **METRA / EIA WIRING CODE**

12V Ignition / Acc. . . . . Red	Right Front (+) . . . . . Gray
12V Batt / Memory. . . . . Yellow	Right Front (-). . . . . Gray/ Black
Ground . . . . . Black*	Left Front (+) . . . . . White
Power Antenna. . . . . Blue	Left Front (-). . . . . White / Black
Amp Turn-On . . . . . Blue / White	Right Rear (+) . . . . . Violet
Amp Ground. . . . . Black / White	Right Rear (-). . . . . Violet / Black
Illumination . . . . . Orange	Left Rear (+) . . . . . Green
Dimmer . . . . . Orange / White	Left Rear (-) . . . . . Green / Black

**\*NOTE:** When a Black wire is not present, ground radio to vehicle chassis.

All colors may not be present on all leads due to manufacturer's specifications.





# INSTRUCCIONES DE INSTALACIÓN PARA LA PIEZA 95-8202

## **APLICACIONES** **FORD/LINCOLN/MERCURY** *(see specific model/year list inside)*

# 99-5815

### CARACTERÍSTICAS DEL KIT

- Accesorio para radio DIN con bolsillo
- Accesorio para radio de montaje ISO con bolsillo
- Accesorio para radio DIN doble
- Accesorio para unidades de montaje ISO apiladas



### COMPONENTES DEL KIT

- A) Alojamiento del radio (DIN y DIN ISO) • B) Soportes ISO • C) Placa de terminación ISO • D) Soportes laterales • E) Alojamiento del radio (DIN doble y DIN ISO apilado)  
• F) Soportes DIN dobles • G) (8) Espaciadores • H) (4) Tornillos

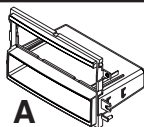

A

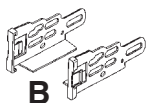

B

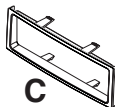

C



D

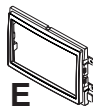

E

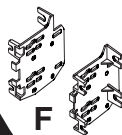

F

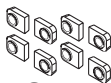

G



H

### CONEXIONES DE CABLEADO Y ANTENA (se venden por separado)

#### Arnés:

- Vea [www.metraonline.com](http://www.metraonline.com) para las aplicaciones de la interfaz específica

#### Adaptador de antena:

- Adaptador de antena Chrysler 40-CR10 2002 y modelos posteriores

### HERRAMIENTAS REQUERIDAS:

- Herramienta de corte • Herramienta para retirar paneles
- Destornillador Phillips • Juego de soportes



1-800-221-0932



[www.metraonline.com](http://www.metraonline.com)

© COPYRIGHT 2004-2009

METRA ELECTRONICS CORPORATION

## INDICE

### Desmontaje del tablero

<b>Ford Edge 2007.....</b>	<b>1</b>
<b>Ford F-150 2004-2006 / Expedition 2007.....</b>	<b>1</b>
<b>Lincoln Mark LT 2005-2007.....</b>	<b>1</b>
<b>Ford Mustang 2005-2007.....</b>	<b>2</b>
<b>Ford Five Hundred 2005-2007.....</b>	<b>3</b>
<b>Mercury Sable 2008.....</b>	<b>3</b>
<b>Ford Taurus 2008.....</b>	<b>3</b>
<b>Mercury Montego 2005-2007.....</b>	<b>3</b>
<b>Ford Fusion 2006-2007.....</b>	<b>4</b>
<b>Mercury Milan 2006-2007.....</b>	<b>4</b>
<b>Ford Freestyle 2005-2007.....</b>	<b>5</b>
<b>Ford Taurus X 2008.....</b>	<b>5</b>
<b>Ford Freestar 2004-2007.....</b>	<b>6</b>
<b>Mercury Monterey 2004-2007.....</b>	<b>6</b>
<b>Ford Focus 2005-2007.....</b>	<b>7</b>
<b>Ford Explorer 2006-07.....</b>	<b>8</b>
<b>Ford Explorer Sport Trac 2006-2007.....</b>	<b>8</b>
<b>Mercury Mountaineer 2006-2007.....</b>	<b>8</b>
<b>Ford F Series Super Duty 2005-2007.....</b>	<b>9</b>
<b>Ford Super Duty 2008.....</b>	<b>10</b>
<b>Lincoln Navigator 2007.....</b>	<b>11</b>
<b>Lincoln MKX 2007.....</b>	<b>12</b>
<b>Lincoln MKZ 2007.....</b>	<b>13,14</b>
<b>Lincoln Zephyr 2006.....</b>	<b>13,14</b>

### Montaje del kit

<b>Accesorio para radio DIN con bolsillo.....</b>	<b>15</b>
<b>Accesorio para radio de montaje ISO con bolsillo.....</b>	<b>16</b>
<b>Accesorio para radio DIN doble.....</b>	<b>17</b>
<b>Accesorio para unidades de montaje ISO apiladas.....</b>	<b>18</b>

<b><u>Montaje final.....</u></b>	<b>19</b>
----------------------------------	-----------

**\*Nota: Asimismo, remítase a las instrucciones incluidas con el radio de posventa.**



**CONOCIMIENTO ES PODER**

Convierta su hobby en una carrera en Installer Institute, el líder educativo de la industria de dispositivos electrónicos portátiles. Regístrese en [www.installerinstitute.com](http://www.installerinstitute.com) o llame al 800-354-6782 para obtener más información y empiece su nueva carrera hoy mismo.

**FORD F-150 2004-2007**  
**LINCOLN MARK LT 2005-2006**  
**FORD EXPEDITION 2007**  
**FORD EDGE 2007-09**

- 1** Desconecte el terminal negativo de la batería, a fin de evitar un cortocircuito accidental.
- 2** Quite a presión y retire todo el panel que rodea el radio y los controles de clima. (Figura A)
- 3** Retire (4) tornillos de 9/32 in para retirar el radio de fábrica. (Figura B)

*Continúe con el montaje del kit.*

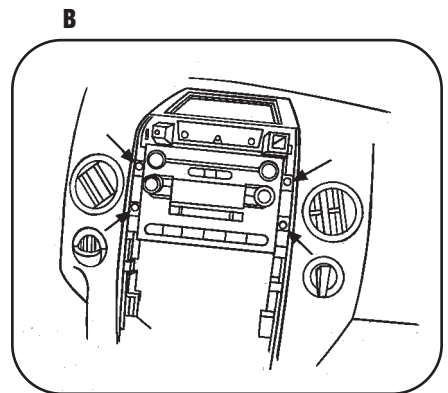
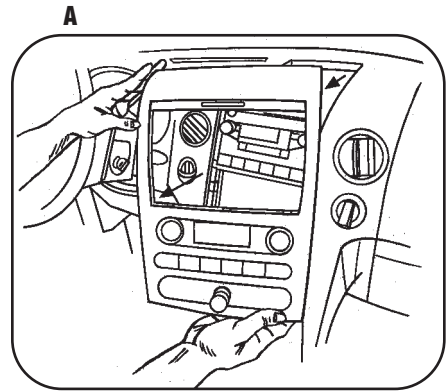

## FORD MUSTANG 2005-2009

***\*Nota: Asimismo, remítase a las instrucciones incluidas con el radio de posventa.***

- 1 Desconecte el terminal negativo de la batería, a fin de evitar un cortocircuito accidental.
- 2 Retire el panel de terminación pequeño rectangular de la palanca de velocidades, si corresponde. (Figura A)
- 3 Retire (2) tornillos Phillips que se encuentran debajo del apoyabrazos central en la parte posterior del panel de terminación de la palanca de velocidades (incluidos los portavasos). (Figura B)
- 4 Desenganche y retire el panel. (Figura B)
- 5 Desenganche y retire los (2) paneles de terminación apilados centrales de los lados izquierdo y derecho del radio y de los controles de clima. (Figura C)
- 6 Retire (6) tornillos de 9/32 in del panel de terminación central que rodea el radio y los controles de clima y, luego, desenganche y retire el panel. (Figura D)
- 7 Retire (4) tornillos de 9/32 in del radio para retirarlo. (Figura E)

*Continúe con el montaje final.*

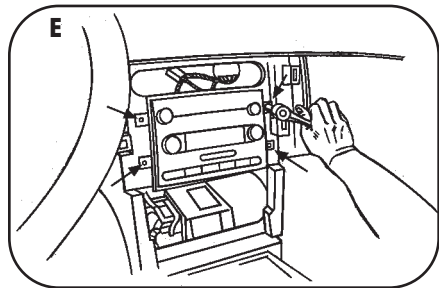
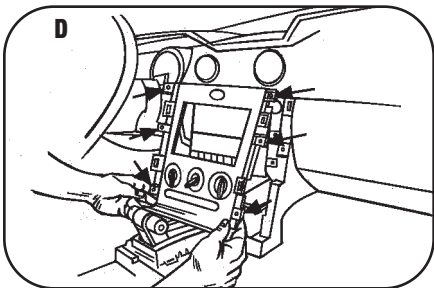
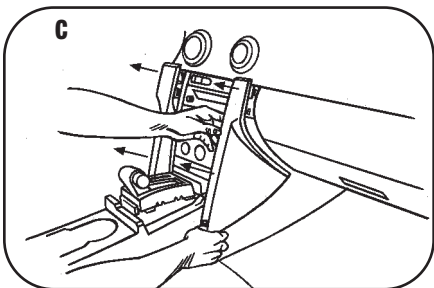
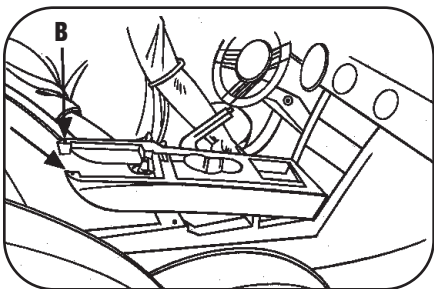
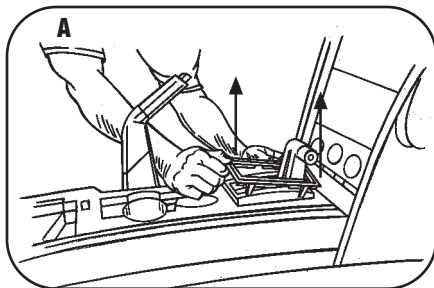

**FORD FIVE-HUNDRED 2005-2007/FORD TAURUS 2008-09  
 MERCURY MONTEGO 2005-2007, MERCURY SABLE 2008-09**

*\*Nota: Asimismo, remítase a las instrucciones incluidas con el radio de posventa.*

- 1 Desconecte el terminal negativo de la batería, a fin de evitar un cortocircuito accidental.
- 2 Desenganche y retire la terminación pequeña rectangular que rodea la palanca de velocidades. (Figura A)
- 3 Desenganche y retire todo el panel (incluidos los portavasos) que rodean la palanca de velocidades. (Figura B)
- 4 Retire (2) tornillos de 9/32 in en la parte inferior del panel del radio central/de control de clima. (Figura C)
- 5 Desenganche y retire el panel central. (Figura D)
- 6 Retire (4) tornillos de 9/32 in del radio para retirarlo. (Figura E)

*Continúe con el montaje final.*

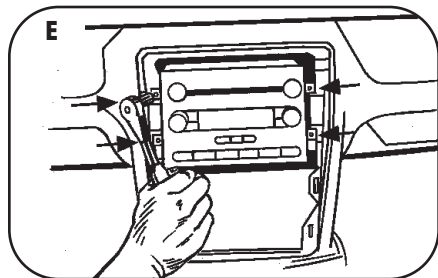
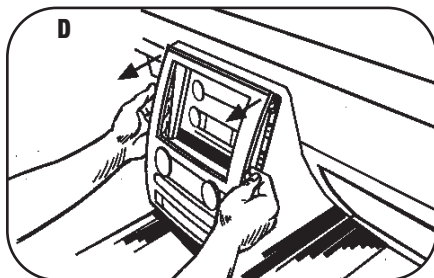
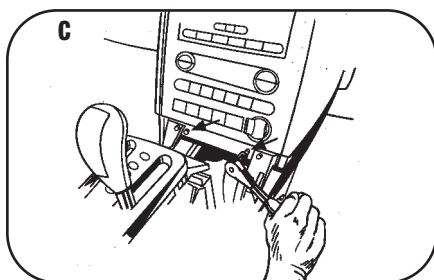
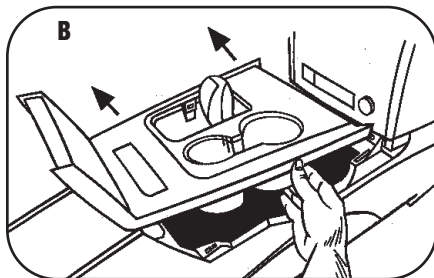
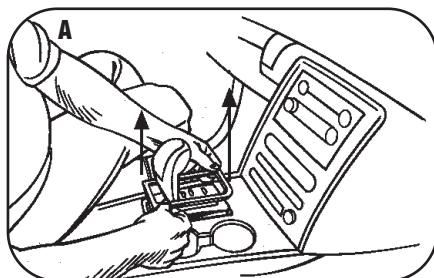

**FORD FUSION 2006-2007**  
**MERCURY MILAN 2006-2008**

- 1** Desconecte el terminal negativo de la batería, a fin de evitar un cortocircuito accidental.
- 2** Quite a presión y retire todo el panel que rodea el radio y los controles de clima. (Figura A)
- 3** Retire (4) tornillos de 9/32 in para retirar el radio de fábrica. (Figura B)

*Continúe con el montaje del kit*

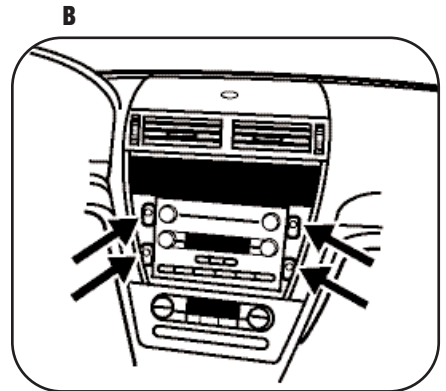
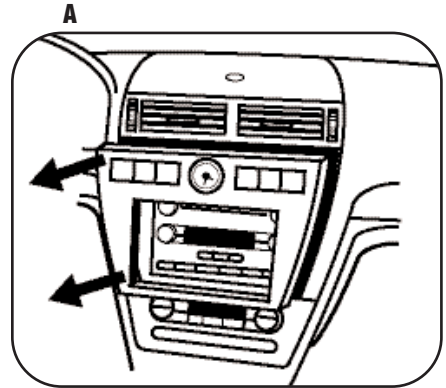

**FORD FREESTYLE 2005-2007**  
**FORD TAURUS X 2008-09**

- 1** Desconecte el terminal negativo de la batería, a fin de evitar un cortocircuito accidental.
- 2** Desenganche y retire todo el panel que rodea el radio y los controles del aire acondicionado. (Figura A)
- 3** Retire (4) tornillos de 9/32 in del radio para retirarlo. (Figura B)

*Continúe con el montaje del kit.*

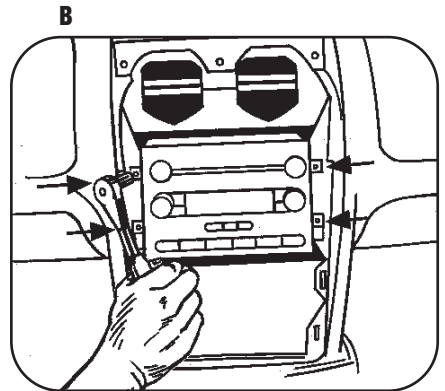
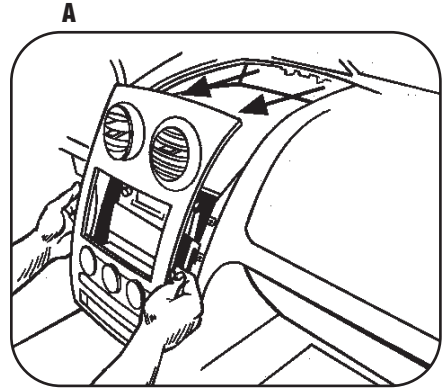

## **FORD FREESTAR 2004-2007** **MERCURY MONTEREY 2004-2007**

- 1** Desconecte el terminal negativo de la batería, a fin de evitar un cortocircuito accidental.
- 2** Quite a presión y retire todo el panel que rodea el radio y los controles de clima. (Figura A)
- 3** Retire (4) tornillos de 9/32 in para retirar el radio de fábrica. (Figura B)

*Continúe con el montaje del kit.*

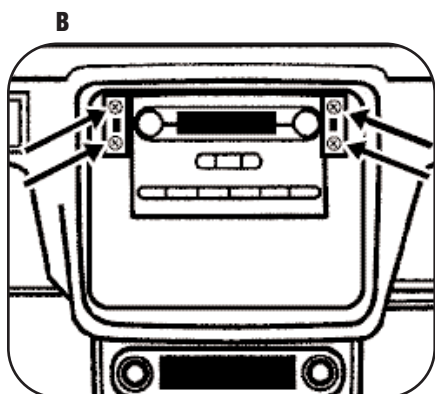
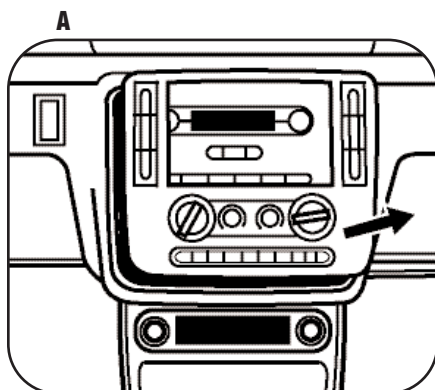

**FORD FOCUS 2005-2007**

- 1** Desconecte el terminal negativo de la batería, a fin de evitar un cortocircuito accidental.
- 2** Quite a presión y retire todo el panel que rodea el radio y los controles de clima. (Figura A)
- 3** Retire (4) tornillos de 9/32 in para retirar el radio de fábrica. (Figura B)

*Continúe con el montaje del kit.*

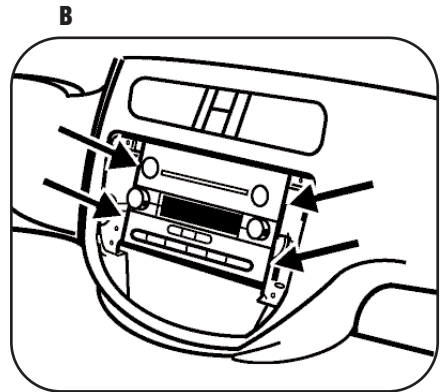
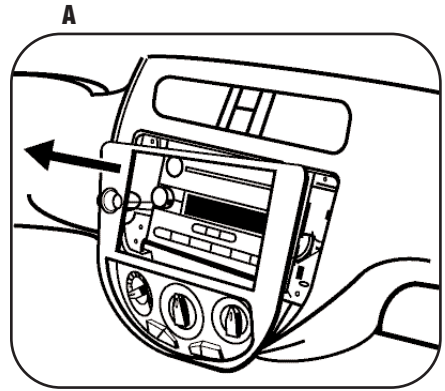

**FORD EXPLORER/EXPLORER SPORT TRAC 2006-2009  
MERCURY MOUNTAINEER 2006-2009**

- 1** Desconecte el terminal negativo de la batería, a fin de evitar un cortocircuito accidental.
- 2** Abra la consola central y retire (2) tornillos Phillips y, luego, desenganche y retire todo el panel que rodea la palanca de velocidades. (Figura A)

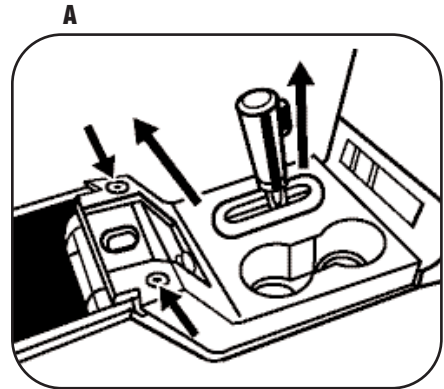

**B**

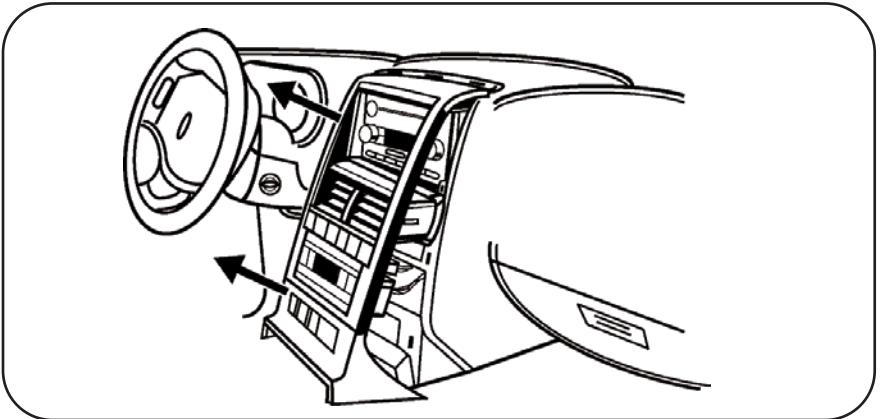

- 3** Retire el panel del tablero que rodea el radio para tener acceso a los tornillos del radio de fábrica. (Figura B)
- 4** Retire (4) tornillos de 9/32 in para retirar el radio de fábrica. (Figura B)

*Continúe con el montaje del kit.*

**C**

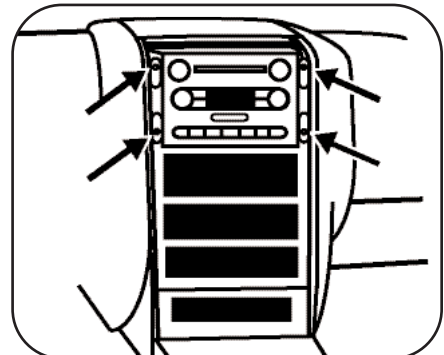

## **FORD F SERIES SUPER DUTY 2005-2007**

- 1 Desconecte el terminal negativo de la batería, a fin de evitar un cortocircuito accidental.
- 2 Quite a presión y retire todo el panel que rodea el radio y los controles de clima. (Figura A)

**A**

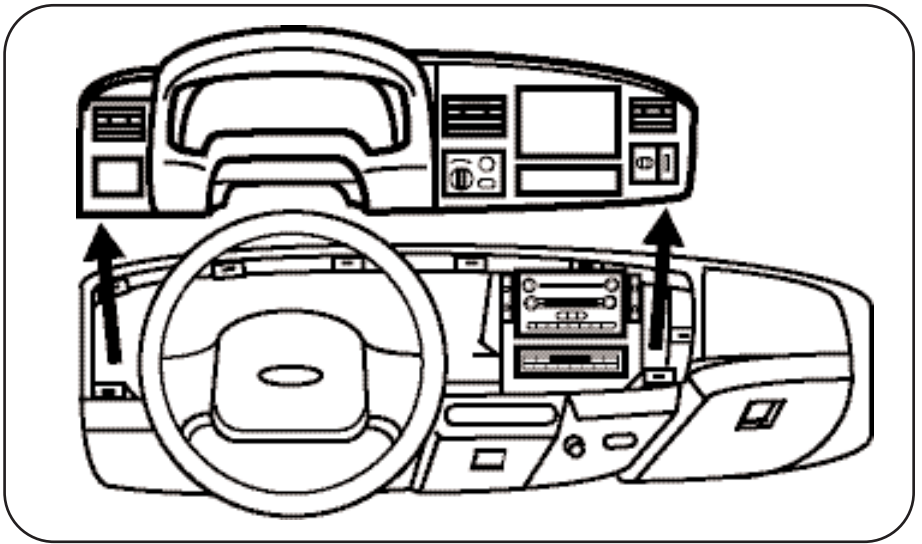

**B**

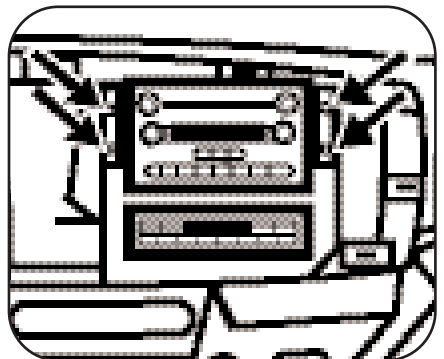

- 3 Retire (4) tornillos de 9/32 in para retirar el radio de fábrica. (Figura B)

*Continúe con el montaje del kit.*

## **FORD SUPER DUTY 2008-09**

- 1** Desconecte el terminal negativo de la batería, a fin de evitar un cortocircuito accidental.
- 2** Desenganche y retire el panel de salida de alimentación eléctrica y el panel en blanco en los lados izquierdo y derecho del panel de terminación del radio. (Figura A)

**A**

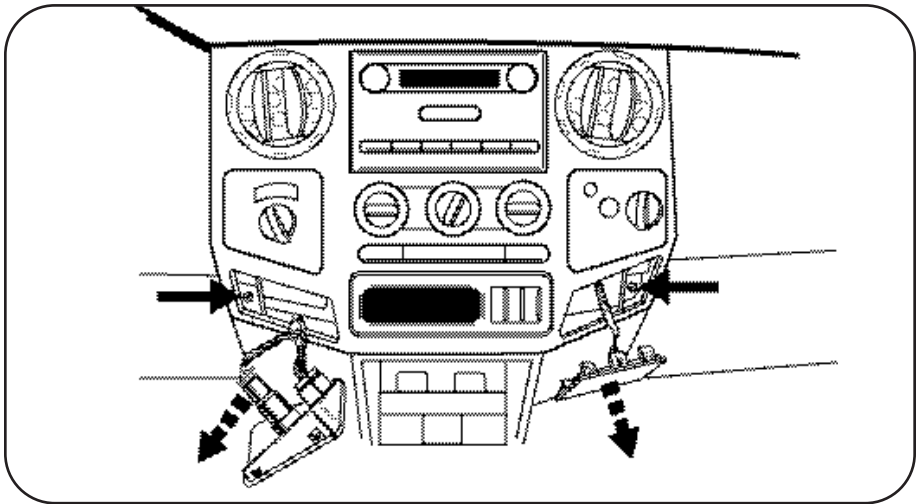

- 3** Retire los (2) tornillos de 9/32 in expuestos detrás de los dos paneles que se retiraron en el paso 2.
- 4** Desenganche y retire todo el panel de terminación del radio, incluidos el control del aire acondicionado y las rejillas de ventilación.
- 5** Retire (4) tornillos de 9/32 in que sujetan el radio.

*Continúe con el montaje del kit.*

## LINCOLN NAVIGATOR 2007-09

- 1 Desconecte el terminal negativo de la batería, a fin de evitar un cortocircuito accidental.
- 2 Desenganche y retire el panel que rodea la palanca de velocidades. (Figura A)
- 3 Retire (2) tornillos de 9/32 in de la parte inferior del panel de terminación del radio/de control de clima. (Figura B)
- 4 Desenganche y retire todo el panel que rodea el radio y que incluye los controles de clima. (Figura B)
- 5 Retire (4) tornillos de 9/32 in que sujetan el radio. Desenchufe y retire el radio.

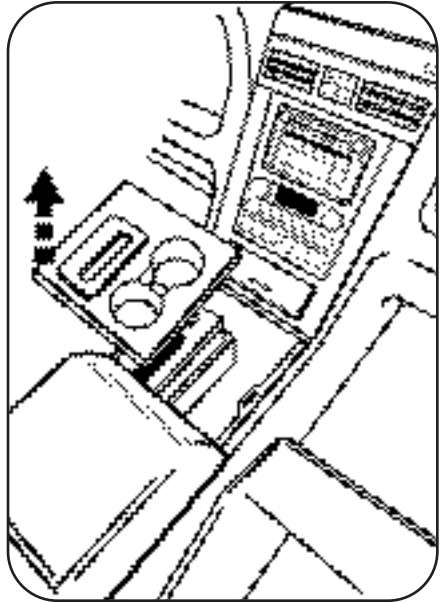
**B**

*Continúe con el montaje del kit.*

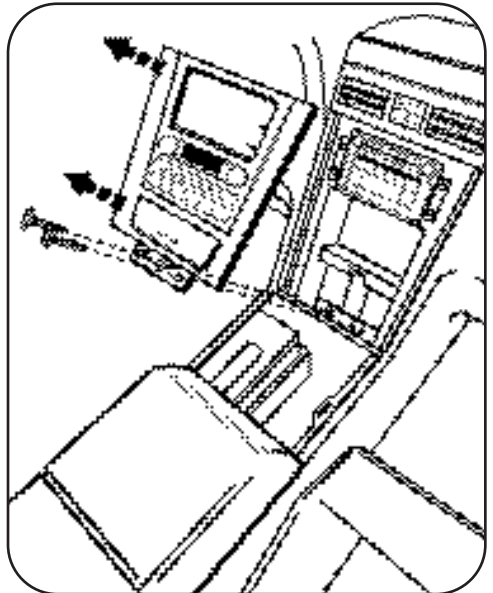

**LINCOLN MKX 2007-09**

- 1** Desconecte el terminal negativo de la batería, a fin de evitar un cortocircuito accidental.
- 2** Abra la tapa de la consola central, y desenganche y retire el panel de terminación de la consola central que rodea la palanca de velocidades. (Figura A)
- 3** Retire (2) tornillos Phillips del recipiente de almacenamiento y, luego, desenganche y retire el recipiente. (Figura B)
- 4** Desenganche y retire el panel de terminación central superior e inferior como un conjunto. (Figura C)
- 5** Retire (4) tornillos de 9/32 in que sujetan el radio. Desenchufe y retire el radio.

*Continúe con el montaje del kit.*

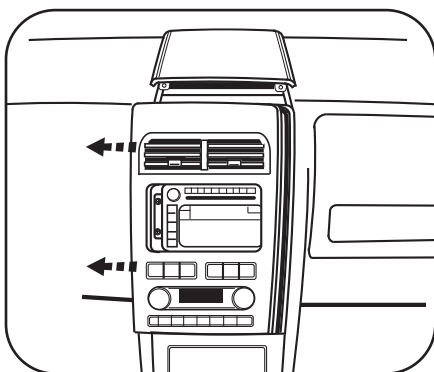
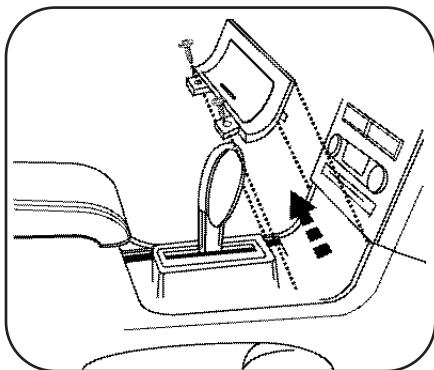
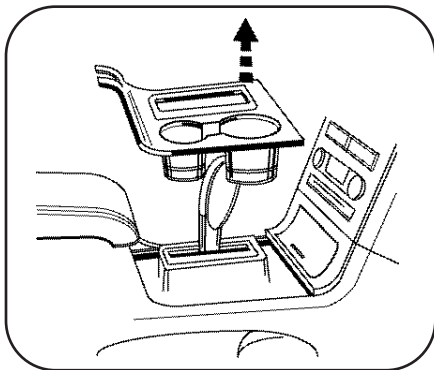

**LINCOLN MKZ 2007-09/LINCOLN ZEPHYR 2006**

- 1 Desconecte el terminal negativo de la batería, a fin de evitar un cortocircuito accidental.
- 2 Desenganche y retire la parte superior de la consola central. (Figura A)
- 3 Abra la puerta del cenicero y retírelo. Retire (1) tornillo Phillips del interior del hueco del cenicero. Cierre la puerta del cenicero.
- 4 Desenganche y retire el conjunto del control de clima y del panel de terminación comenzando por el borde inferior. (Figura B)
- 5 Abra las rejillas de ventilación del control de clima y jale en línea recta hacia afuera para retirarlas. (Figura C)

*Continúa en la Página 14.*

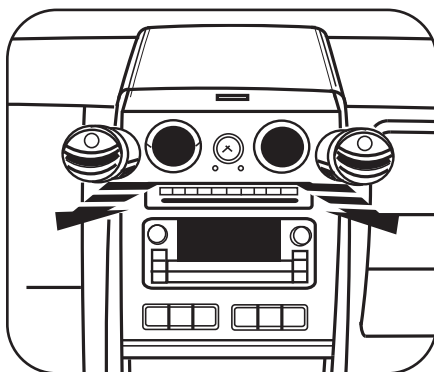
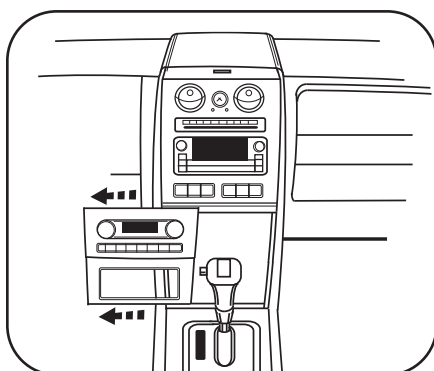
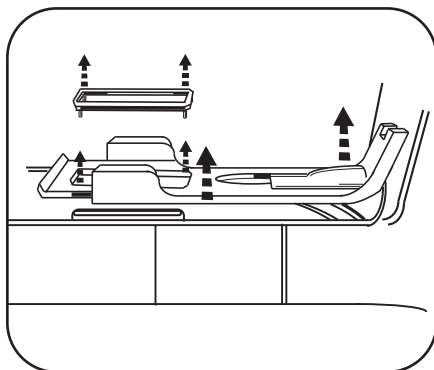

**LINCOLN MKZ 2007-09/LINCOLN ZEPHYR 2006**

- 6** Retire (2) tornillos de 9/32 in de la parte inferior del conjunto del panel de terminación del radio y (2) tornillos de 9/32 in del interior de las rejillas de ventilación. (Figura D)
- 7** Desenganche el conjunto del panel de terminación/radio. Desenchufe y retire el conjunto. (Figura D)
- 8** Retire (4) tornillos de 9/32 in que sujetan el radio al panel de terminación y retire el radio. (Figura E)

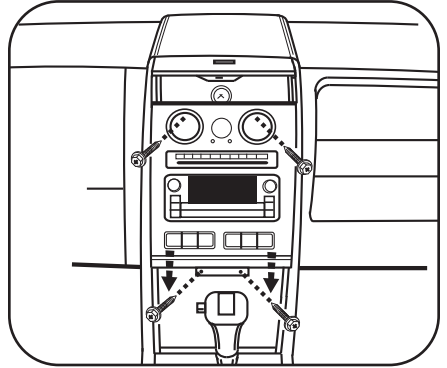

*Continúe con el montaje del kit.*

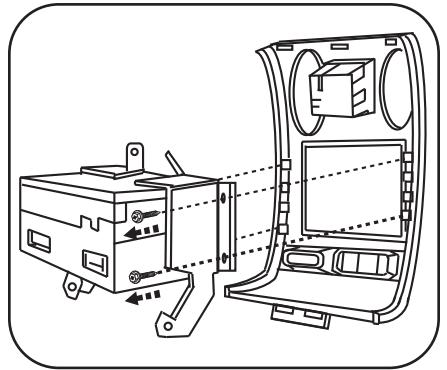

## ACCESORIO PARA RADIO DIN CON BOLSILLO

**NOTA:** Asimismo, remítase a las instrucciones incluidas con el radio de posventa.

- 1** (a) Para los modelos Ford Edge /Expedition 2007, Explorer 2006-07, Fusion 2006-07, Mustang 2007 y Super Duty 2008, coloque los espaciadores incluidos en la parte posterior de las lengüetas de montaje del alojamiento del radio. (Figura 1A)

**NOTA:** Use los tornillos suministrados con este kit para montar el alojamiento del radio en los vehículos que requieren los espaciadores.

- (b) Para los modelos Ford Freestar 2004-07, Monterey 2004-07, Focus 2005-07 y Super Duty Serie F 2005-07, deslice los soportes incluidos a los lados del bolsillo del alojamiento del radio desde la parte posterior del alojamiento hacia adelante. (Figura 1B)

**Si su vehículo no se incluyó antes, continúe con el paso 2.**

- 2** Deslice la caja DIN en el alojamiento del radio y sujétela doblando las lengüetas de cierre de metal hacia afuera. (Figura A)

- 3** Deslice el radio de posventa en la caja hasta que calce a presión en su lugar. (Figura B)

Continúe con el montaje final.

**1A**

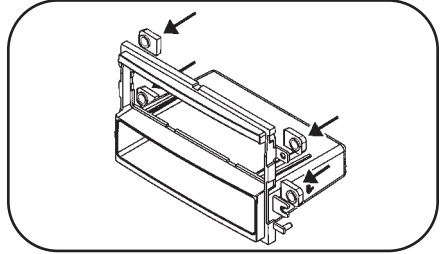

**1B**

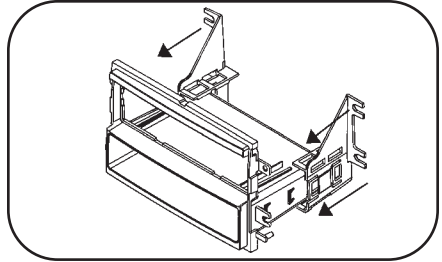

**A**

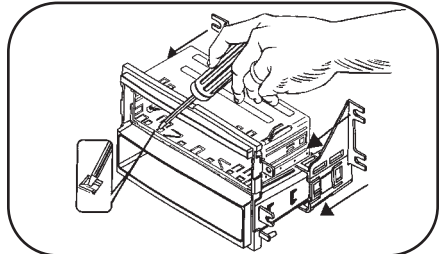

**B**

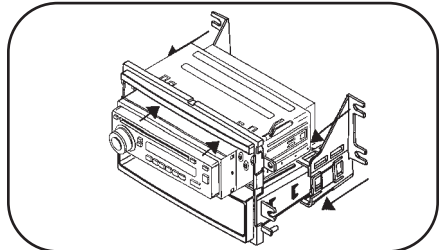

## **ACCESORIO PARA RADIO DE MONTAJE ISO CON BOLSILLO**

**NOTA:** Asimismo, remítase a las instrucciones incluidas con el radio de posventa.

- 1 (a) Para los modelos Ford Edge/Expedition 2007, Explorer 2006-07, Fusion 2006-07, Mustang 2007 y Super Duty 2008, coloque los espaciadores incluidos en la parte posterior de las lengüetas de montaje del alojamiento del radio. (Figura 1A)

**1A**

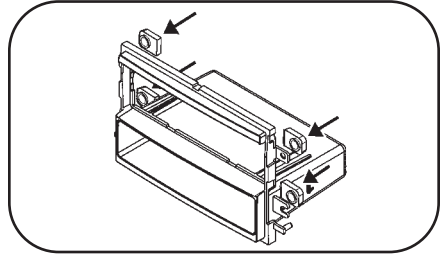

**NOTA:** Use los tornillos suministrados con este kit para montar el alojamiento del radio en los vehículos que requieren los espaciadores.

- (b) Para los modelos Ford Freestar 2004-07, Monterey 2004-07, Focus 2005-07 y Super Duty Serie F 2005-07, deslice los soportes incluidos a los lados del bolsillo del alojamiento del radio desde la parte posterior del alojamiento hacia adelante. (Figura 1B)

**1B**

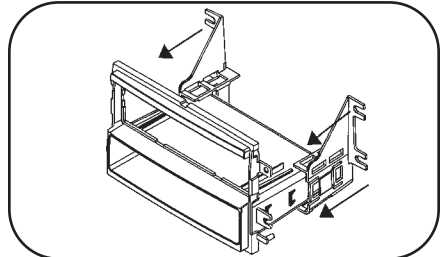

**Si su vehículo no se incluyó antes, continúe con el paso 2.**

- 2 Monte los soportes ISO en la unidad central con los tornillos suministrados con la unidad. (Figura A)
- 3 Deslice la unidad central dentro de la abertura del radio hasta que se enganchen los ganchos (Figura B)
- 4 Coloque a presión la placa de terminación en el alojamiento del radio. (Figura B)

**A**

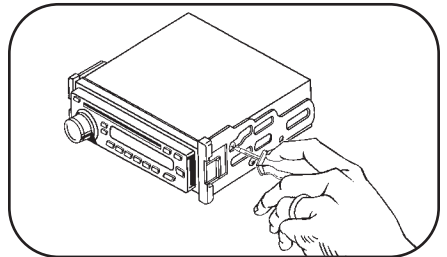

**B**

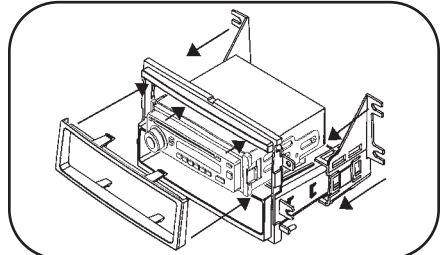

*Continúe con el montaje final*

## ACCESORIO PARA RADIO DIN DOBLE

**\*Nota:** Asimismo, remítase a las instrucciones incluidas con el radio de posventa.

- Para los modelos Ford Edge/Expedition 2007, Explorer/Fusion/Mercury Milan 2006-07, F-150 2004-07, Five Hundred/Freestyle/Mustang/Mercury Montego 2005-07, Lincoln Mark LT 2005-07 y Super Duty 2008, corte y retire las lengüetas de montaje traseras de los soportes DIN dobles
  - Si su vehículo no se incluyó antes, continúe con el paso 2.

Para los modelos Ford Edge/Expedition 2007, Explorer 2006-07, Fusion 2006-07, Mustang 2007 y Super Duty 2008, coloque los espaciadores incluidos en la parte posterior de las lengüetas de montaje del alojamiento del radio.

a. Si su vehículo no se incluyó antes, continúe con el paso 3. (Figura A)

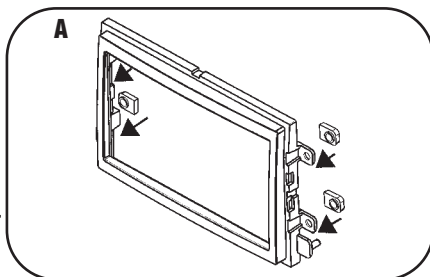

**NOTA:** Use los tornillos suministrados con este kit para montar el alojamiento del radio en los vehículos que requieren los espaciadores.

- Coloque los soportes DIN dobles en el alojamiento del radio. Nota: La muesca del alojamiento debería estar en la parte superior. (Figuras 3A, 3B)

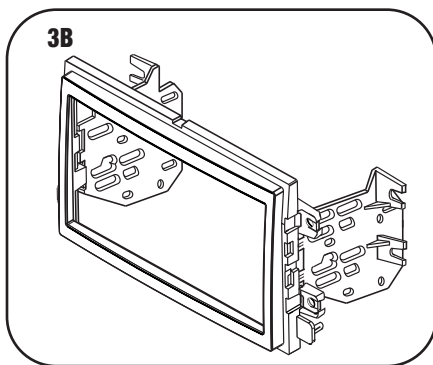
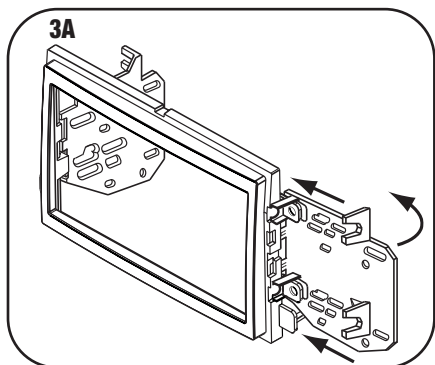

- Deslice el radio DIN doble en el conjunto del alojamiento del radio/soporte y sujete el radio en el montaje usando los tornillos suministrados con el radio. (Figura C)

Continúe con el montaje del kit.

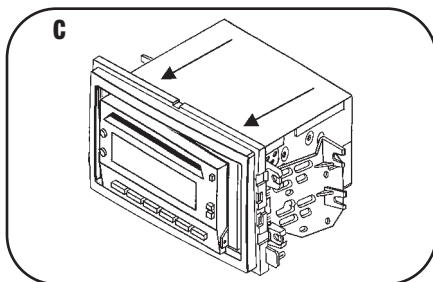

## ACCESORIO PARA UNIDADES DE MONTAJE ISO APILADAS

*\*Note: Asimismo, remítase a las instrucciones incluidas con el radio de posventa.*

- 1 Para los modelos Ford Edge/Expedition 2007, Explorer/Fusion/Mercury Milan 2006-07, F-150 2004-07, Five Hundred/Freestyle/Mustang/Mercury Montego 2005-07, Lincoln Mark LT 2005-07 y Ford Super Duty 2008, corte y retire las lengüetas de montaje traseras de los soportes DIN dobles.

a. Si su vehículo no se incluyó antes, continúe con el paso 2.

- 2 Para los modelos Ford Edge/Expedition 2007, Ford Explorer 2006-07, Ford Fusion 2006-07, Mustang 2007 y Super Duty 2008, coloque los espaciadores incluidos en la parte posterior de las lengüetas de montaje del alojamiento del radio. (Figura A)

a. Si su vehículo no se incluyó antes, continúe con el paso 3.

**NOTA:** Use los tornillos suministrados con este kit para montar el alojamiento del radio en los vehículos que requieren los espaciadores.

- 3 Coloque los soportes DIN dobles en el alojamiento del radio. Nota: La muesca del alojamiento debería estar en la parte superior. (Figuras 3A, 3B)

- 4 Deslice las unidades de montaje ISO en el conjunto del alojamiento del radio/soporte y sujete las unidades en el montaje usando los tornillos suministrados con las unidades. (Figura C)

Continúe con el montaje del kit.

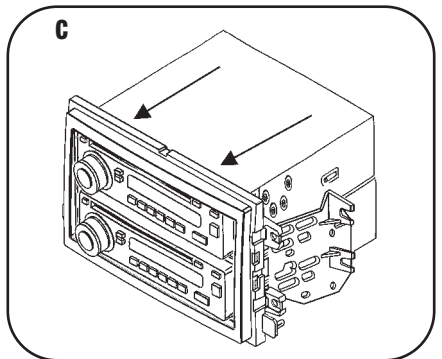
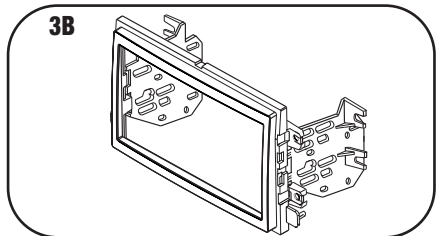
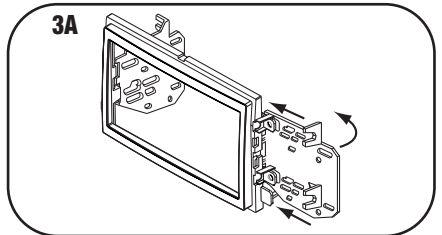
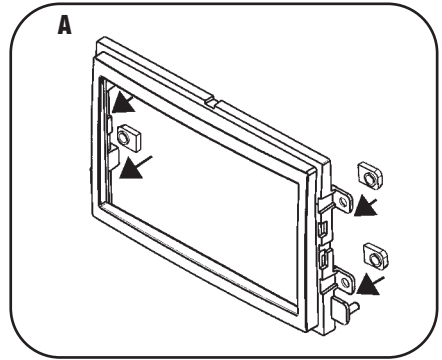

## MONTAJE FINAL

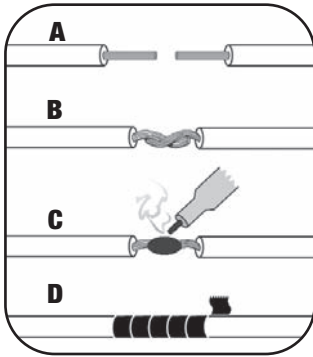

**A) Pele 1/2 in de los extremos de los cables.**

**B) Tuerza los extremos juntos.**

**C) Suelde.**

**D) Encinte.**

- 1 Ubique el arnés del cableado de fábrica en el tablero. Metra recomienda usar el adaptador de acoplamiento adecuado y realizar las conexiones como se muestra. (Aíse y encinte individualmente los extremos de cualquier cable que no esté en uso, a fin de evitar un cortocircuito eléctrico).
- 2 Vuelva a conectar el terminal negativo de la batería y pruebe la unidad para verificar que funcione correctamente.
- 3 Vuelva a montar los conjuntos del radio y tablero en forma inversa al desmontaje.

***NOTA:*** Use los tornillos suministrados con este kit para montar el alojamiento del radio en los vehículos que requieren los espaciadores.

### CONEXIONES DE CABLEADO FINALES

Realice las conexiones de cableado utilizando el cuadro de códigos de colores de la Alianza de industrias electrónicas (Electronic Industries Alliance, EIA) que se muestra a continuación y las instrucciones incluidas con la unidad central. Metra recomienda realizar las conexiones como se muestra a continuación: Pelar, empalmar, soldar, encintar. Aíse y encinte individualmente los extremos de cualquier cable que no esté en uso, a fin de evitar un cortocircuito eléctrico.

#### CÓDIGO DE CABLEADO DE METRA/EIA

Ignición de 12 V/Acc.....Rojo	Parte delantera derecha (+).....Gris
Batería de 12 V/memoria.....Amarillo	Parte delantera derecha (-).....Gris/negro
Conexión a tierra.....Negro*	Parte delantera izquierda (+).....Blanco
Antena eléctrica.....Azul	Parte delantera izquierda (-).....Blanco/negro
Encendido Amp.....Azul/blanco	Parte trasera derecha (+).....Violeta
Conexión a tierra Amp.....Negro/blanco	Parte trasera derecha (-).....Violeta/negro
Iluminación.....Naranja	Parte trasera izquierda (+).....Verde
Atenuador.....Naranja/blanco	Parte trasera izquierda (-).....Verde/negro

**\*NOTA:** Cuando no haya un cable negro, conecte a tierra el radio con el chasis del vehículo.

Es posible que no se encuentren todos los colores en todos los conductores como consecuencia de las especificaciones del fabricante.

