



INSTALLATION INSTRUCTIONS FOR PART 95-5817

APPLICATIONS

See application list inside

Ford multi-kit 1995-2011 95-5817

KIT FEATURES

- Double DIN radio provision

NOTE:

- *Sub dash modifications are necessary to use this dash kit. You will need to trim the sub dash to gain suitable depth and height.*
- *Once the kit is snapped in, it cannot be removed without dash panel removal.*



KIT COMPONENTS

- A) Double DIN trim brackets • B) Filler bar

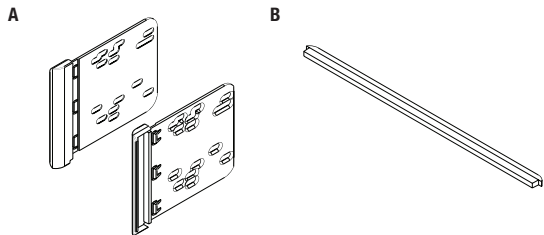

WIRING & ANTENNA CONNECTIONS (sold separately)

Wiring Harness:

- 70-1770 Ford harness 1985-2004
- 70-1771 Ford harness 1998-up
- 70-5520 Ford harness 2003-up
- 70-5521 Ford amp harness 2003-up
- 70-5601 Ford tuner bypass harness 1995-1998
- 70-5600 Ford harness 1995-1998

Antenna Adapter:

- Not required

TOOLS REQUIRED

- Dremel/Cutting tool • Small flat blade screwdriver
- Panel removal tool • Metra 86-5618 removal keys
- Socket wrench

CAUTION: *Metra recommends disconnecting the negative battery terminal before beginning any installation. All accessories, switches, and especially air bag indicator lights must be plugged in before reconnecting the battery or cycling the ignition.*

NOTE: *Refer to the instructions included with the aftermarket radio.*

Applications

Ford

Crown Victoria	1995-2011
Econoline	1997-2008
Escape	2001-2007
Excursion	2000-2005
Explorer	1995-2001
Explorer Sport Trac	2001-2005
F-250/350/450/550	1999-2004
F-650/750	2000-2010
Ranger	1995-2011
Windstar	1999-2003

Lincoln

Continental	1995-1997
Mark VIII	1995-1998
Town Car	1995-2002

Mazda

B-Series Pickup	1995-2009
-----------------------	-----------

Mercury

Cougar (with 6 disc in-dash)	2000-2002
Grand Marquis	1995-2011
Marauder	2003-2004
Mariner	2005-2007
Mountaineer	1997-2001

Table of Contents

Dash Disassembly

- All Vehicles	3
Ford Crown Victoria 1995-2011	
Ford Econoline 1997-2008	
Ford Escape 2001-2007	
Ford Excursion 2000-2005	
Ford Explorer 1995-2001	
Ford Explorer Sport Trac 2001-2005	
Ford F-250/350/450/550 1999-2004	
Ford F-650/750 2000-2010	
Ford Ranger 1995-2011	
Ford Windstar 1999-2003	
Lincoln Continental 1995-1997	
Lincoln Mark VIII 1995-1998	
Lincoln Town Car 1995-2002	
Mazda B-Series Pickup 1995-2009	
Mazda Cougar (with 6 disc in-dash) 2000-2002	
Mercury Grand Marquis 1995-2011	
Mercury Marauder 2003-2004	
Mercury Mariner 2005-2007	
Mercury Mountaineer 1997-2001	

Kit Assembly

- Double DIN radio provision	3
------------------------------------	---

All Vehicles

1. Using the Metra 86-5618 removal keys, slide the radio out of the radio cavity. Unplug and remove the radio.
2. Cut and remove obstructions in dash cavity.

ATTENTION: Be careful not to cut into harnesses or electronic components.

Continue to kit assembly

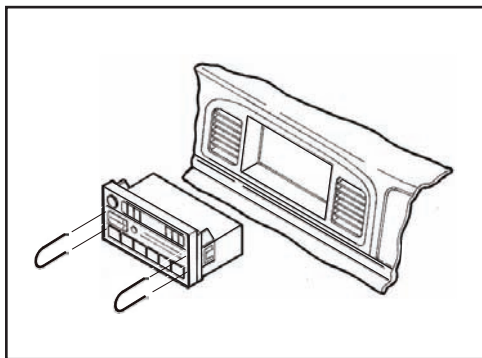

(Figure A)

Double DIN radio provision

1. Attach the double DIN brackets to the double DIN using the screws supplied with the radio. (Figure A)
2. Locate the factory wiring harness in the dash. Metra recommends using the proper mating adapter from Metra or AXXESS. Re-connect the negative battery terminal and test the unit for proper operation.
3. Reassemble dash in reverse order of disassembly.
4. Slide the double DIN radio unit assembly into the modified sub dash until it clicks into place.
5. Clip the filler bar into the bottom of the radio opening under the radio assembly with the rounded edges facing toward the dash. Tip: Hook one side in then push the other side in until it clips. (Figure B)

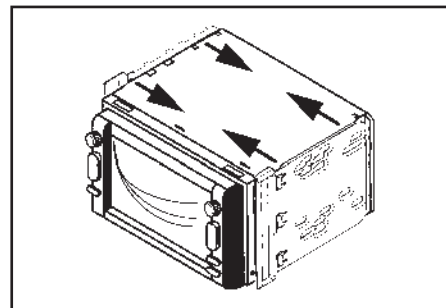

(Figure A)

CAUTION:
ONCE THE KIT IS SNAPPED IN, IT CANNOT BE REMOVED WITHOUT DASH PANEL REMOVAL.

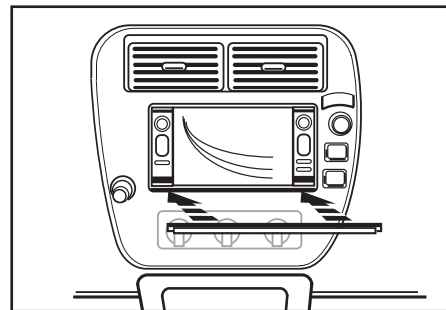

(Figure B)



INSTALLATION INSTRUCTIONS FOR PART 95-5817



REV 10/31/2013 INST95-5817



KNOWLEDGE IS POWER

Enhance your installation and fabrication skills by enrolling in the most recognized and respected mobile electronics school in our industry. Log onto www.installerinstitute.com or call 800-354-6782 for more information and take steps toward a better tomorrow.



**Metra recommends MECP
certified technicians**



INSTRUCCIONES DE INSTALACIÓN PARA LA PIEZA 95-5817

APLICACIONES

Consulte la lista de aplicaciones dentro

Ford multi-kit 1995-2011 95-5817

CARACTERÍSTICAS DEL KIT

- Provisión de radio doble DIN

NOTA:

- *Se requieren modificaciones al sub tablero para utilizar este kit de tablero. Deberá recortar el sub tablero para obtener la profundidad y altura necesarias.*
- *Una vez que haya colocado el kit a presión, no podrá quitarlo sin retirar el panel del tablero.*

COMPONENTES DEL KIT

- A) Soportes de moldura doble DIN • B) Barra de relleno

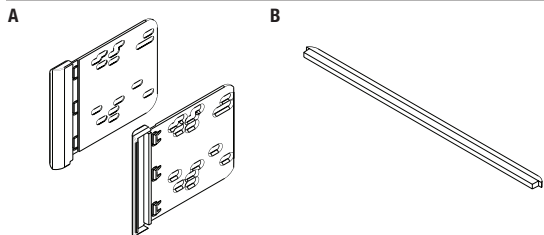

CABLEADO Y CONEXIONES DE ANTENA

Arnés de cableado: (se venden por separado)

- 70-1770 Arnés Ford 1985-2004
- 70-1771 Arnés Ford 1998 y más recientes
- 70-5520 Arnés Ford 2003 y más recientes
- 70-5521 Arnés Ford con amplificador 2003 y más
- 70-5601 Arnés Ford con derivación de sintonizador 1995-1998
- 70-5600 Arnés Ford 1995-1998

Adaptador de antena:

- No se requiere

HERRAMIENTAS REQUERIDAS

- Cortador Dremel o herramienta de corte
- Destornillador pequeño de paleta • Herramienta de remoción de panel • Llaves de remoción Metra 86-5618
- Llave de tubo

PRECAUCIÓN: *Metra recomienda desconectar el terminal negativo de la batería antes de comenzar cualquier instalación. Todos los accesorios, interruptores y, especialmente, las luces indicadoras de airbag deben estar enchufados antes de volver a conectar la batería a comenzar el ciclo de ignición.*

NOTA: *Remítase a las instrucciones incluidas con el radio de postventa.*

Aplicaciones

Ford

Crown Victoria	1995-2011
Econoline	1997-2008
Escape	2001-2007
Excursion	2000-2005
Explorer	1995-2001
Explorer Sport Trac	2001-2005
F-250/350/450/550	1999-2004
F-650/750	2000-2010
Ranger	1995-2011
Windstar	1999-2003

Lincoln

Continental	1995-1997
Mark VIII	1995-1998
Town Car	1995-2002

Mazda

B-Series Pickup	1995-2009
-----------------------	-----------

Mercury

Cougar (<i>con 6 discos en el tablero</i>)	2000-2002
Grand Marquis	1995-2011
Marauder	2003-2004
Mariner	2005-2007
Mountaineer	1997-2001

Indice

Desmontaje del tablero

- Todos los vehículos	3
Ford Crown Victoria 1995-2011	
Ford Econoline 1997-2008	
Ford Escape 2001-2007	
Ford Excursion 2000-2005	
Ford Explorer 1995-2001	
Ford Explorer Sport Trac 2001-2005	
Ford F-250/350/450/550 1999-2004	
Ford F-650/750 2000-2010	
Ford Ranger 1995-2011	
Ford Windstar 1999-2003	
Lincoln Continental 1995-1997	
Lincoln Mark VIII 1995-1998	
Lincoln Town Car 1995-2002	
Mazda B-Series Pickup 1995-2009	
Mazda Cougar (<i>con 6 discos en el tablero</i>)	
2000-2002	
Mercury Grand Marquis 1995-2011	
Mercury Marauder 2003-2004	
Mercury Mariner 2005-2007	
Mercury Mountaineer 1997-2001	

Ensamble del kit

- Provisión de radio doble DIN	3
--------------------------------------	---

Todos los vehículos

1. Usando las llaves de remoción Metra 86-5618, deslice el radio para sacarlo de la cavidad. Desconecte y retire el radio.
2. Corte y retire las obstrucciones de la cavidad del tablero.

ATENCIÓN: Tenga cuidado de no cortar los arneses o los componentes electrónicos.

Continuará al ensamble del kit

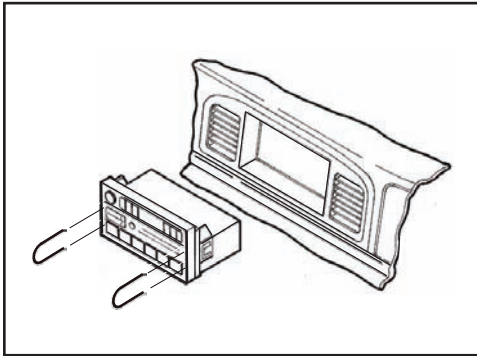

(Figura A)

Provisión de radio doble DIN

1. Conecte los soportes doble DIN a la(s) radio de montaje doble DIN usando los tornillos suministrados con la(s) unidad(es). (Figura A)
2. Ubique el arnés del cableado de fábrica en el tablero. Metra recomienda usar el adaptador de acoplamiento adecuado de Metra o AXCESS. Vuelva a conectar el terminal negativo de la batería y pruebe la unidad para verificar que funcione correctamente.
3. Vuelva a montar el tablero en forma inversa al desmontaje.
4. Deslice el radio doble DIN en el sub tablero modificado hasta que haga un chasquido y encaje en su lugar.
5. Enganche la barra de relleno en la parte inferior de la apertura del radio debajo del ensamble del radio con los bordes redondeados hacia el tablero. Sugerencia: Enganche un lado y luego empuje el otro lado hacia dentro hasta que se enganche. (Figura B)

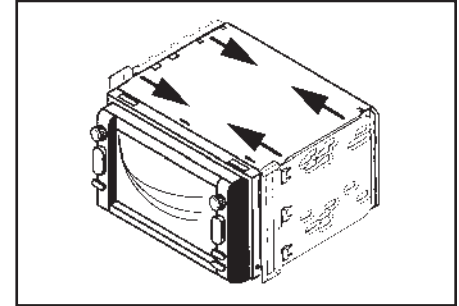

(Figura A)

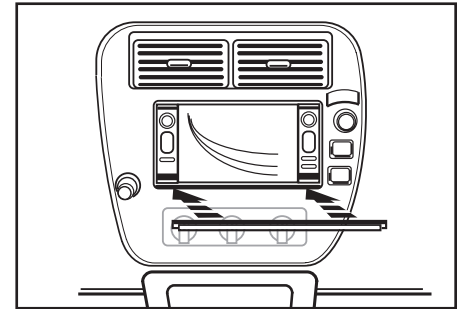

(Figura B)

PRECAUCIÓN:

UNA VEZ QUE EL KIT SE ENCAJA A PRESIÓN EN, NO PODRÁ QUITARLO SIN RETIRAR EL PANEL DEL TABLERO.



INSTRUCCIONES DE INSTALACIÓN PARA LA PIEZA 95-5817



REV. 10/31/2013 INST95-5817



EL CONOCIMIENTO ES PODER
Mejore sus habilidades de instalación y fabricación inscribiéndose en la escuela de dispositivos electrónicos móviles más reconocida y respetada de nuestra industria. Regístrese en www.installerinstitute.com o llame al 800-354-6782 para obtener más información y avance hacia un futuro mejor.



Metra recomienda técnicos con certificación del Programa de Certificación en Electrónica Móvil (Mobile Electronics Certification Program, MECP).